

Video Projector

Руководство по эксплуатации

Прежде чем приступить к эксплуатации устройства, пожалуйста, внимательно прочитайте данное руководство. Сохраните руководство, оно понадобится вам в дальнейшем.

VPL-HW50ES

SXRD **HDMI**
Silicon X-tal Reflective Display

ПРЕДУПРЕЖДЕНИЯ

Во избежание опасности возгорания или поражения электрическим током, следите, чтобы данное устройство не попало под дождь и не подвергалось воздействию влаги.

Во избежание опасности поражения электрическим током не открывайте корпус устройства. Для ремонта обращайтесь только к квалифицированным специалистам.

ДАННОЕ УСТРОЙСТВО ДОЛЖНО БЫТЬ ОБЯЗАТЕЛЬНО ЗАЗЕМЛЕНО!

**Для пользователей в США и Канаде
ПРЕДУПРЕЖДЕНИЕ**

Для использования данного оборудования с источником питания, напряжение которого не равно 120 В, могут потребоваться другой кабель и/или вилка электропитания. Во избежание опасности возгорания или поражения электрическим током обслуживание данного оборудования должно выполняться квалифицированными специалистами сервисного центра.

Для пользователей в США

Данное оборудование было проверено и соответствует нормам для класса В цифровых устройств, которые приведены в части 15 Правил FCC (Федеральная комиссия связи США). Эти нормы разработаны для обеспечения действенной защиты от недопустимых помех, когда оборудование используется в жилых помещениях. Данное оборудование генерирует, использует и может излучать радиочастотную энергию и, если не установлено и не используется в соответствии с инструкциями, может оказывать недопустимые помехи в радиосвязи. Однако нет никакой гарантии, что подобные помехи не появятся

в отдельных случаях установки. Если данное оборудование наносит недопустимые помехи радио и телевизионному приему, что можно определить выключением и включением этого оборудования, пользователь может попытаться устранить эти помехи, используя один или несколько описанных ниже способов:

- Переориентировать или установить в другом месте принимающую антенну.
- Увеличить расстояние между оборудованием и приемником.
- Подключить оборудование и приемник к электрическим розеткам, принадлежащим к разным цепям электропитания.
- Проконсультироваться с дилером или опытным радио/телевизионным мастером.

Внесение любых изменений, на которые нет четкого указания в этом руководстве, может привести к невозможности управлять данным устройством.

Для обеспечения соответствия требованиям к цифровым устройствам, изложенным в разделе В части 15 Правил Федеральной комиссии связи США, для подключения периферийного оборудования необходимо использовать экранированные кабели.

В случае появления каких-либо вопросов о данном устройстве позвоните в информационный сервисный центр Sony по телефону 1-800-222-7669 или посетите сайт <http://www.sony.com/>

Для пользователей в Канаде

Данное цифровое устройство класса В соответствует нормам ICES-003.

Декларация соответствия

Торговая марка:	SONY
Модель:	VPL-HW50ES
Производитель:	Sony Electronics Inc.
Адрес:	16530 Via Esprillo, San Diego, CA 92127 U.S.A.
Телефон:	858-942-2230

Данное устройство соответствует нормам, изложенным в части 15 Правил Федеральной комиссии связи США. Функционирование данного устройства определяется двумя условиями: (1) данное устройство может не вносить недопустимые помехи и (2) данное устройство должно допускать наличие любых помех, включая те помехи, которые могут приводить к его нежелательному функционированию.

Для пользователей в Европе

Производителем данного устройства является Sony Corporation, 1-7-1 Konan, Minato-ku, Tokyo, 108-0075 Japan. Полномочный представитель по EMC и безопасности устройства – Sony Deutschland GmbH, Hedelfinger Strasse 61, 70327 Stuttgart, Germany. По вопросам сервисного и гарантийного обслуживания, пожалуйста, обращайтесь по адресам, указанным в отдельных сервисных или гарантийных документах.

Содержание

Меры безопасности..... 7

Расположение элементов управления

Передняя/правая сторона..... 8

Сзади/снизу..... 9

Пульт ДУ10

Подключение и подготовка

Распаковка.....11

Этап 1: Установка проектора13

 Перед настройкой проектора13

 Расположение проектора
 и экрана16

Этап 2: Регулировка позиции
изображения.....20

Этап 3: Подключение проектора 25

 Соединение с кассетным
 видеомагнитофоном 25

 Соединение с компьютером27

 Соединение с приобретаемым
 отдельно передатчиком
 3D Sync28

Этап 4: Выбор языка меню29

Проецирование изображения

Проецирование изображения
на экран31

 Выключение питания 32

Выбор формата изображения
в соответствии с видеосигналом..... 33

Просмотр изображения 3D Video.....36

 Использование функции
 Simulated 3D (имитация 3D).....37

 Использование очков 3D.....37

Выбор режима просмотра
изображения.....40

Использование приложения
ImageDirector3 для регулировки
качества изображения.....41

Регулировка качества
изображения..... 42

 Выбор нужной опции меню
 для прямой регулировки..... 42

Регулировка изображения
с помощью функции цифровой
обработки сигнала Real Color
Processing 43

Использование меню

Управление в меню 45

Меню Picture (изображение)49

Меню Advanced Picture
(дополнительные настройки
изображения) 54

Меню Screen (экран)..... 55

Меню Setup (настройка)57

Меню Function (настройка
функций)59

 Параметры меню, блокируемые
 с помощью функции Settings
 Lock62

Меню Installation (установка)63

Меню Information (информация)65

 О номере ячейки памяти
 предварительной настройки.....66

Другое

О функции Control for HDMI	67
О x.v. Color	68
О функции имитации 3D	68
Поиск и устранение неисправностей	69
Предупреждающие индикаторы	72
Списки сообщений	73
Замена лампы и воздушного фильтра и очистка вентиляционных отверстий (впускных)	75
Очистка воздушного фильтра	78
Установка крышки объектива	78
Очистка и экран проектора	79
Технические характеристики	79
Предварительно настроенные сигналы	81
Входные сигналы и регулируемые/настраиваемые параметры	83
Совместимые сигналы 3D	85
Сигналы 3D и регулируемые/ настраиваемые параметры	85
Формат изображения	87
Условия сохранения регулируемых/настраиваемых параметров	88
Закрепление проектора на потолке	90
Алфавитный указатель	94

Информация о торговых марках

PS3 – зарегистрированная торговая марка Sony Computer Entertainment Inc.

HDMI, логотип HDMI и High-Definition Multimedia Interface являются торговыми марками или зарегистрированными торговыми марками HDMI Licensing LLC.

Blu-ray и Blu-ray Disc – торговые марки ассоциации Blu-ray Disc Association.

Control for HDMI – это стандартная функция взаимного управления по HDMI, использующая спецификации HDMI CEC (Consumer Electronics Control). Проектор поддерживает DeepColor, x.v.Color, LipSync, сигнал 3D и воспроизведение сигналов, поступающих с компьютера, соответствующих стандартам HDMI. Также поддерживается протокол HDCP.

Меры безопасности

Безопасность

- Убедитесь, что рабочее напряжение проектора соответствует напряжению местной электрической сети.
- Если внутрь корпуса проектора попадет какая-либо жидкость или твердый предмет, отключите проектор от источника электропитания и не используйте до тех пор, пока его не проверит квалифицированный специалист.
- Если проектор не будет использоваться несколько дней, отключите его от электрической розетки.
- При отсоединении кабеля беритесь за вилку. Никогда не тяните за сам кабель.
- Электрическая розетка должна находиться рядом с проектором. К ней необходимо обеспечить свободный доступ.
- Проектор не отсоединен от электрической сети, пока кабель его питания подключен к электрической розетке, даже если сам проектор выключен.
- Не смотрите прямо в объектив проектора, когда включена его лампа.
- Не держите руки или какие-либо объекты около вентиляционных отверстий. Из проектора выходит горячий воздух.

Предотвращение перегрева проектора

Не отключайте проектор от электрической розетки после выключения питания с помощью переключателя I/⏻ (ON/STANDBY), пока работает вентилятор охлаждения.

Внимание!

Проектор имеет вентиляционные отверстия (впускные и выпускные). Не блокируйте эти отверстия и не ставьте около них никакие предметы, иначе проектор может перегреться, что приведет к ухудшению изображения или повреждению самого проектора.

Распаковка

Сохраните коробку и другие упаковочные материалы; они могут понадобиться для возможной транспортировки устройства в будущем. Для обеспечения максимальной защиты упаковывайте проектор так, как это было сделано на заводе.

Меры безопасности при использовании очков 3D

Предупреждение

- Не бросать 3D-очки в огонь!
- Не разбирайте 3D-очки.
- Не используйте, не заряжайте и не оставляйте 3D-очки около огня и в местах с повышенной температурой, например, под прямыми солнечными лучами или в автомобиле, припаркованном на незащищенном от солнца месте.
- Используйте только прилагаемый USB-кабель.
- Не допускайте попадания на 3D-очки воды или посторонних веществ.

Меры предосторожности

- Используйте только 3D-очки того же типа, что и прилагаемые к проектору. 3D-очки следует использовать только для просмотра трехмерного изображения. Не используйте 3D-очки для просмотра изображения на другом оборудовании, например, телевизоре.
- При возникновении эффекта мерцания или мигания выключите свет в помещении.
- Очки не предназначены для использования детьми в отсутствие взрослых.
- Будьте аккуратны, чтобы не прищемить пальцы в отверстиях шарнирных креплений дужек оправы 3D-очков.
- Не роняйте и не вносите изменений в строение данных 3D-очков.
- Если очки разбились, будьте аккуратны, чтобы осколки не попали в глаза или в рот.

Расположение элементов управления

Передняя/правая сторона

Кнопки с одинаковыми названиями на панели управления и пульте дистанционного управления (ДУ) можно использовать для управления одними и теми же функциями проектора.

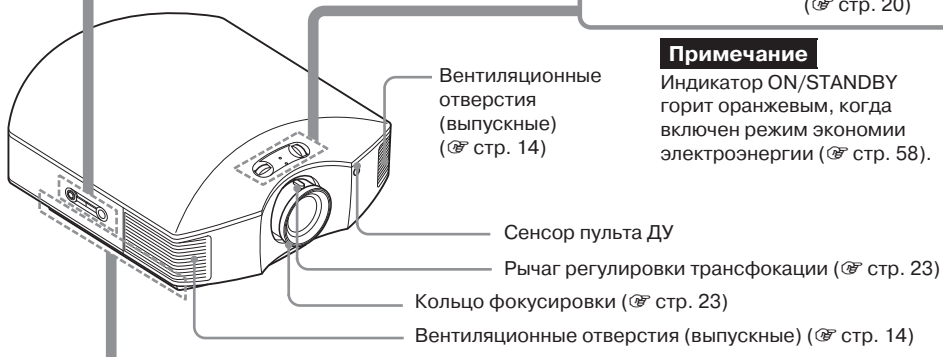
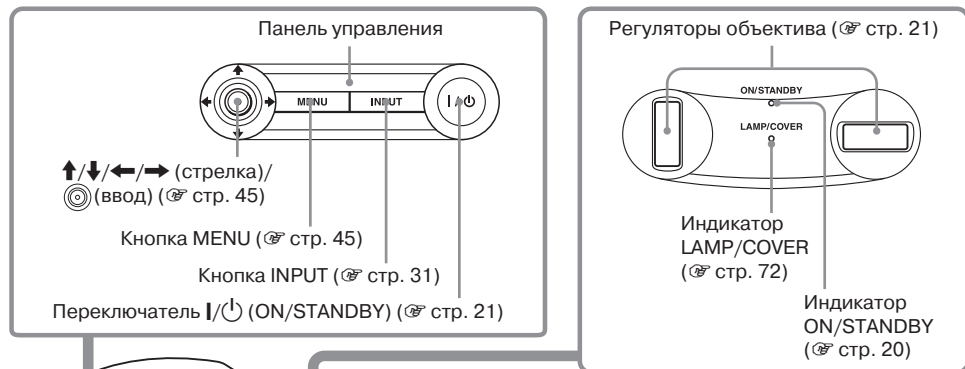

Примечание

Индикатор ON/STANDBY горит оранжевым, когда включен режим экономии электроэнергии (☞ стр. 58).

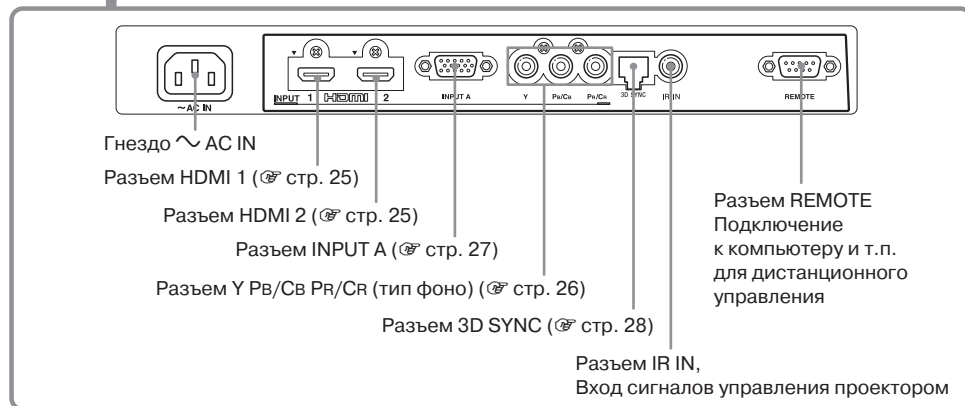

Сзади/снизу

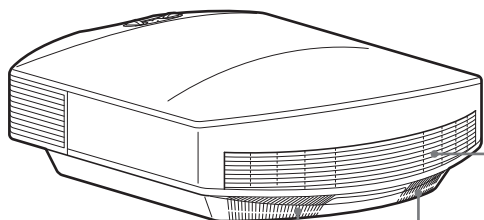

Вентиляционные отверстия (впускные)
(☞ стр. 14)

Вентиляционные отверстия (впускные)
(☞ стр. 14)

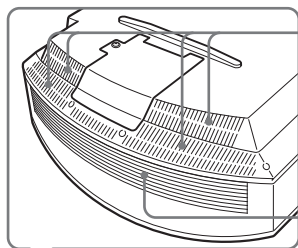

Вентиляционные отверстия (впускные)
(☞ стр. 14)

Вентиляционные отверстия (впускные)
(☞ стр. 14)

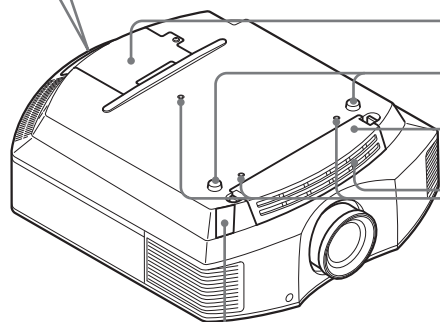

Крышка отсека для лампы (☞ стр. 76)

Передние ножки (регулируемые)
(☞ стр. 24)

Фильтродержатель (☞ стр. 77)

Вентиляционные отверстия (впускные)
(☞ стр. 14)

Отверстия закрепления кронштейна для
подвешивания проектора (☞ стр. 90)

Передатчик 3D Sync (☞ стр. 38)

Пульт ДУ

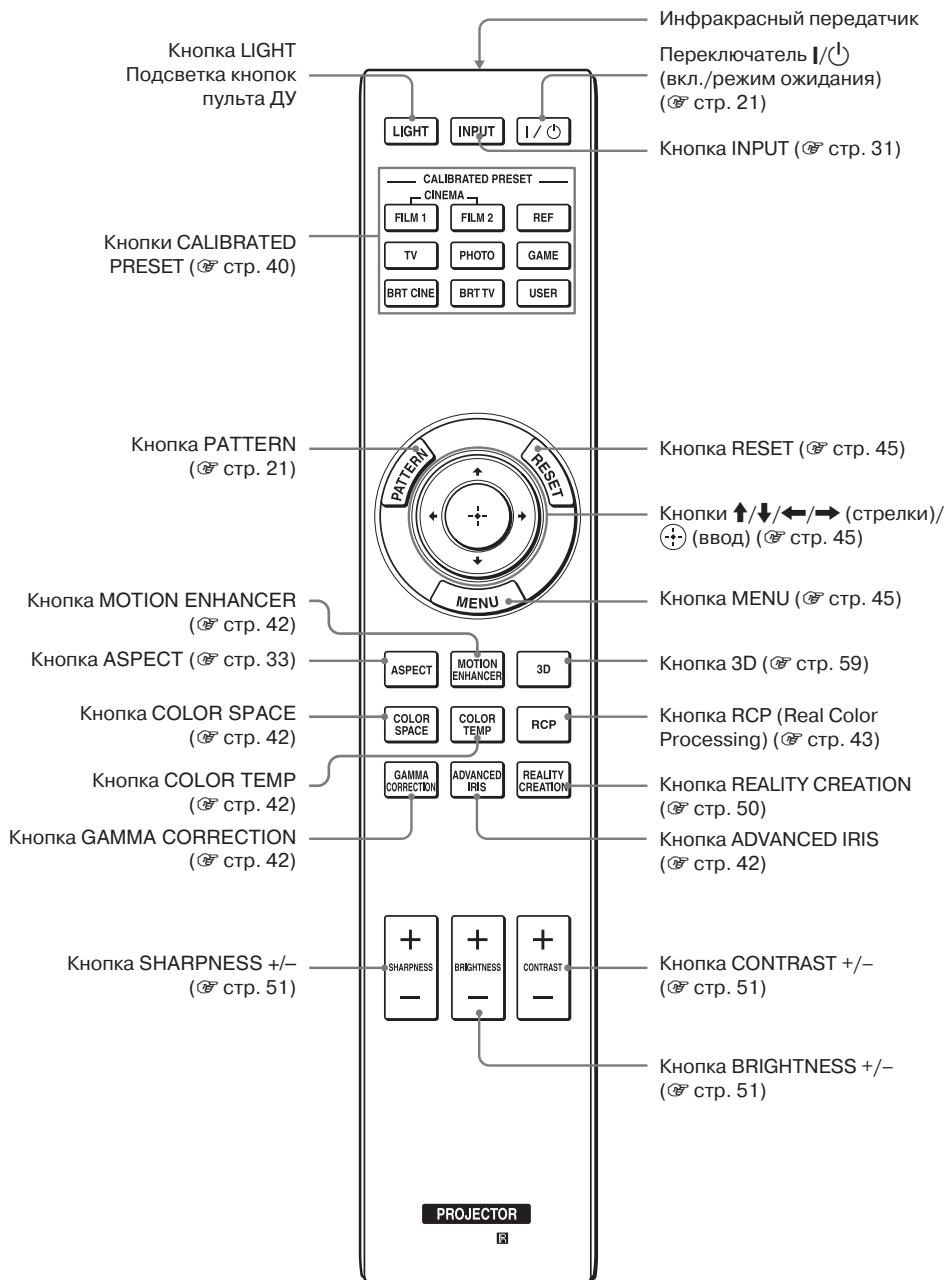

Подключение и подготовка

В данном разделе описывается процедура установки проектора и экрана, подключение оборудования, которое будет использоваться в качестве источника проецируемого сигнала, и т.п.

Распаковка

Убедитесь, что в комплект проектора входит следующее:

- Пульт ДУ (1) и марганцевые батарейки (R6) размер AA (2)

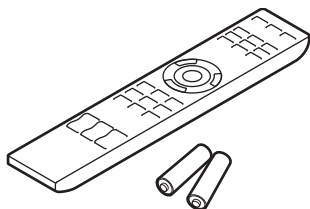

- Кабель электропитания проектора (1)
- Крышка объектива (1)
На момент продажи объектив проектора закрыт крышкой. Для использования проектора снимите крышку с объектива.
- Очки 3D (2)
- Пакет для очков 3D (2)
- Зарядный кабель USB (GPHK05-2010-0007/SONY) (1,2 метра) (1)
- Руководство по эксплуатации (данное руководство)
- Руководство по эксплуатации для 3D-очков (1)

Установка батареек в пульт ДУ

Сначала вставьте батарейку стороной со знаком , как указано на рисунке. Излишнее усилие при установке батареек или их установка с обратной полярностью могут привести к короткому замыканию и сильному нагреванию.

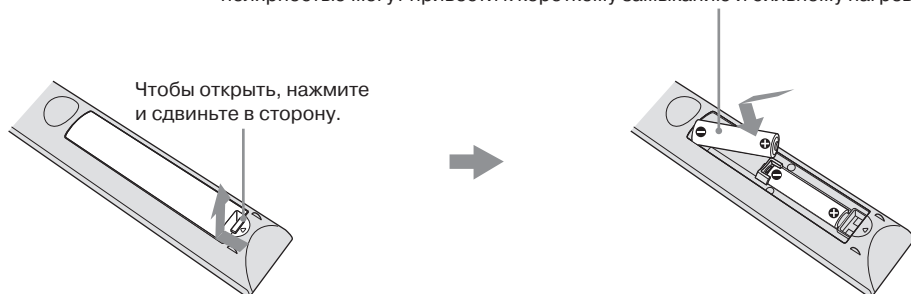

ВНИМАНИЕ!

При неправильной установке батареек имеется опасность взрыва. Используйте для замены такие же батарейки или батарейки того же типа, рекомендованные производителем.
При утилизации батареек соблюдайте законы, принятые в регионе или стране.

Установка батареек

В комплект пульта ДУ входят две батарейки типа АА (R6).

Во избежание опасности взрыва, используйте только марганцевые или щелочные батарейки типа АА (R6).

Предосторожности при обращении с пультом ДУ

- Обращайтесь с пультом ДУ осторожно. Не роняйте и не наступайте на него. Не проливайте на пульт какие-либо жидкости.
- Не кладите пульт ДУ рядом с источниками тепла, а также там, где на него будут попадать прямые солнечные лучи; не держите пульт во влажном помещении.

Этап 1: Установка проектора

Проектор используется для демонстрации изображения, поступающего от видеоманитона или другого устройства.

Функция сдвига объектива проектора значительно расширяет возможности выбора места установки проектора без потери качества изображения.

Перед настройкой проектора

Места, не подходящие для установки

Не устанавливайте проектор в следующих условиях, так как это может привести к сбоям в его работе или поломке.

Места с плохой вентиляцией

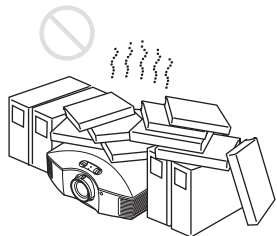

Оставьте вокруг проектора не менее 30 см свободного места.

Высокая температура и влажность

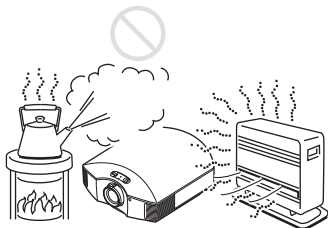

Места прямого попадания потока холодного или теплого воздуха от кондиционера

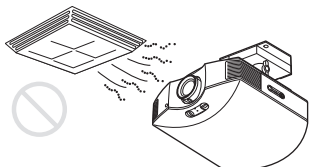

Установка проектора в подобном месте может стать причиной возникновения неисправностей в работе устройства из-за конденсации влаги или перегрева.

Около датчиков тепла или дыма



Могут возникнуть сбои в работе датчиков.

В сильно запыленных или накуренных помещениях



Устанавливайте проектор подальше от стен

Для поддержания высоких рабочих характеристик проектора и обеспечения надежности его работы при установке оставляйте между ним и окружающими стенами расстояние не менее 30 см.

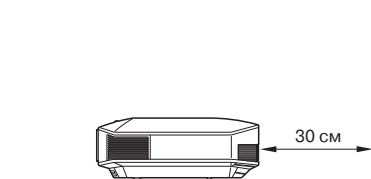
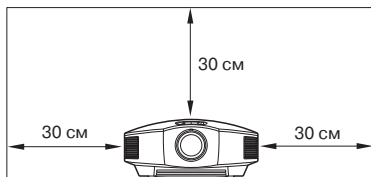

Неправильное использование

При использовании проектора ни в коем случае не делайте следующее.

Блокировка вентиляционных отверстий (впускных и выпускных)

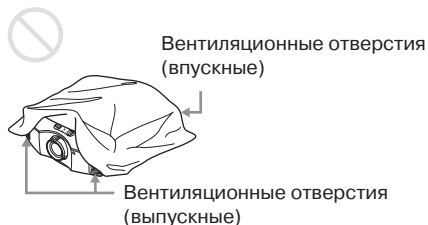

Совет

Подробная информация по расположению вентиляционных отверстий (впускных и выпускных) приводится в разделе «Расположение элементов управления» (☞ стр. 8).

Отклонение вперед/назад и влево/вправо

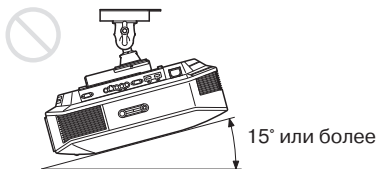
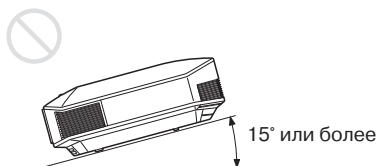
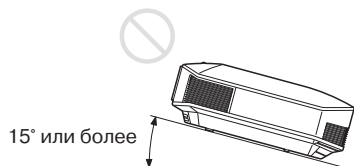
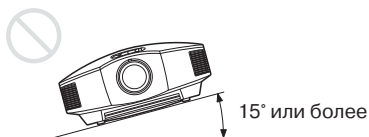

Не используйте проектор, если угол его отклонения превышает 15 градусов. Устанавливайте проектор только на ровной поверхности или закрепляйте его на потолке; не устанавливайте проектор в каком-либо другом месте. Неправильная установка проектора может привести к неравномерности цвета изображения или снизить надежность работы лампы. В случае отклонения проектора вверх или вниз изображение на экране может стать трапециевидным. Располагайте проектор таким образом, чтобы поверхность объекта была параллельна поверхности экрана (☞ стр. 19).

Установка проектора на большой высоте над уровнем моря

Если проектор используется на высоте более 1500 м над уровнем моря, установите настройку High для параметра Cooling Setting (настройка охлаждения) в меню настройки Setup (☞ стр. 57). Отказ от использования данной настройки при установке проектора на большой высоте над уровнем моря может отрицательно повлиять на его работу, в частности, снизить надежность определенных компонентов.

ПРЕДУПРЕЖДЕНИЕ

При установке проектора необходимо предусмотреть легкодоступное устройство быстрого отключения на стационарной электропроводке, или подключать вилку кабеля питания проектора к легкодоступной электрической розетке около него. Если во время использования проектора возникнет какая-либо неисправность, используйте для его выключения устройство отключения или отсоедините кабель от электрической розетки.

Расположение проектора и экрана

Выбор расстояния между проектором и экраном во время установки зависит от размера экрана и того, используются ли функции сдвига объектива.

1 Выберите место для установки проектора и экрана.

Для получения изображения хорошего качества необходимо расположить проектор таким образом, чтобы центр его объектива находился в пределах зоны, выделенной на рисунке серым цветом.

Для справки используйте значения L , x и y из таблиц на стр. 17 или 18.

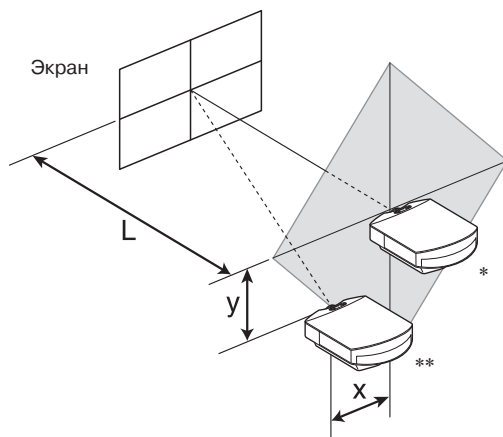

* Место установки без использования сдвига объектива ($x = 0, y = 0$).

** Пример места установки с использованием сдвига объектива (x, y).

L: Расстояние между экраном и передней стороной объектива проектора.

x: Расстояние по горизонтали между центром экрана и центром объектива проектора.

y: Расстояние по вертикали между центром экрана и центром объектива проектора.

Установка проектора на потолке описывается в разделе «Установка на потолке» (☞ стр. 90).

Подробное описание функции сдвига объектива приводится в разделе «Этап 2: Регулировка позиции изображения» (☞ стр. 20).

Если используется экран, размеры которого соответствуют формату изображения 16:9

Размер экрана SS (дюйм)		40	60	80	100	120	150	200	250	300
(мм)		1016	1524	2032	2540	3048	3810	5080	6350	7620
L	минимальное	1201 (47 ³ / ₈)	1825 (71 ⁷ / ₈)	2448 (96 ¹ / ₂)	3072 (121)	3695 (145 ¹ / ₂)	4631 (182 ³ / ₈)	6189 (243 ³ / ₄)	7748 (305 ¹ / ₈)	9307 (366 ¹ / ₂)
	максимальное	1840 (72 ¹ / ₂)	2782 (109 ⁵ / ₈)	3723 (146 ⁵ / ₈)	4664 (183 ³ / ₄)	5605 (220 ³ / ₄)	7017 (276 ³ / ₈)	9371 (369)	11724 (461 ⁵ / ₈)	14077 (554 ¹ / ₄)
x		0 (0)	0 (0)	0 (0)	0 (0)	0 (0)	0 (0)	0 (0)	0 (0)	0 (0)
y		354 (14)	530 (21)	707 (27 ⁷ / ₈)	884 (34 ⁷ / ₈)	1061 (41 ⁷ / ₈)	1326 (52 ¹ / ₄)	1768 (69 ⁵ / ₈)	2210 (87 ¹ / ₈)	2652 (104 ¹ / ₂)
x		44 (1 ³ / ₄)	66 (2 ⁵ / ₈)	89 (3 ¹ / ₂)	111 (4 ³ / ₈)	133 (5 ¹ / ₄)	166 (6 ⁵ / ₈)	221 (8 ³ / ₄)	277 (11)	332 (13 ¹ / ₈)
y		283 (11 ¹ / ₄)	424 (16 ³ / ₄)	566 (22 ³ / ₈)	707 (27 ⁷ / ₈)	849 (33 ¹ / ₂)	1061 (41 ⁷ / ₈)	1415 (55 ³ / ₄)	1768 (69 ⁵ / ₈)	2122 (83 ⁵ / ₈)
x		89 (3 ¹ / ₂)	133 (5 ¹ / ₄)	177 (7)	221 (8 ³ / ₄)	266 (10 ¹ / ₂)	332 (13 ¹ / ₈)	443 (17 ¹ / ₂)	553 (21 ⁷ / ₈)	664 (26 ¹ / ₄)
y		212 (8 ³ / ₈)	318 (12 ⁵ / ₈)	424 (16 ³ / ₄)	530 (21)	637 (25 ¹ / ₈)	796 (31 ³ / ₈)	1061 (41 ⁷ / ₈)	1326 (52 ¹ / ₄)	1591 (62 ³ / ₄)
x		133 (5 ¹ / ₄)	199 (7 ⁷ / ₈)	266 (10 ¹ / ₂)	332 (13 ¹ / ₈)	398 (15 ³ / ₄)	498 (19 ⁵ / ₈)	664 (26 ¹ / ₄)	830 (32 ³ / ₄)	996 (39 ¹ / ₄)
y		141 (5 ⁵ / ₈)	212 (8 ³ / ₈)	283 (11 ¹ / ₄)	354 (14)	424 (16 ³ / ₄)	530 (21)	707 (27 ⁷ / ₈)	884 (34 ⁷ / ₈)	1061 (41 ⁷ / ₈)
x		177 (7)	266 (10 ¹ / ₂)	354 (14)	443 (17 ¹ / ₂)	531 (21)	664 (26 ¹ / ₄)	886 (34 ⁷ / ₈)	1107 (43 ⁵ / ₈)	1328 (52 ³ / ₈)
y		71 (2 ⁷ / ₈)	106 (4 ¹ / ₄)	141 (5 ⁵ / ₈)	177 (7)	212 (8 ³ / ₈)	265 (10 ¹ / ₂)	354 (14)	442 (17 ¹ / ₂)	530 (21)
x		221 (8 ³ / ₄)	332 (13 ¹ / ₈)	443 (17 ¹ / ₂)	553 (21 ⁷ / ₈)	664 (26 ¹ / ₄)	830 (32 ³ / ₄)	1107 (43 ⁵ / ₈)	1384 (54 ¹ / ₂)	1660 (65 ³ / ₈)
y		0 (0)	0 (0)	0 (0)	0 (0)	0 (0)	0 (0)	0 (0)	0 (0)	0 (0)

Подключение и подготовка

Единицы измерения: мм (дюймы)

Для расчета позиции установки

L (минимальное) = 31,1781 (1 ¹/₄) × SS – 46,1543 (1 ⁷/₈)

L (максимальное) = 47,0644 (1 ⁷/₈) × SS – 42,3308 (1 ³/₄)

y = -1,598 × x (мм или дюйм) + 8,8414 (3 ³/₈) × SS

Если используется экран, размеры которого соответствуют формату изображения 4:3

Размер экрана SS (дюйм)		40	60	80	100	120	150	200	250	300
(мм)		1016	1524	2032	2540	3048	3810	5080	6350	7620
L	минимальное	1480 (58 ³ / ₈)	2243 (88 ³ / ₈)	3006 (118 ³ / ₈)	3770 (148 ¹ / ₂)	4533 (178 ¹ / ₂)	5677 (223 ⁵ / ₈)	7585 (298 ³ / ₄)	9493 (373 ³ / ₄)	11401 (448 ⁷ / ₈)
	максимальное	2262 (89 ¹ / ₈)	3414 (134 ¹ / ₂)	4566 (179 ³ / ₄)	5718 (225 ¹ / ₈)	6870 (270 ¹ / ₂)	8598 (338 ¹ / ₂)	11478 (451 ⁷ / ₈)	14357 (565 ³ / ₈)	17237 (678 ³ / ₄)
x		0 (0)	0 (0)	0 (0)	0 (0)	0 (0)	0 (0)	0 (0)	0 (0)	0 (0)
y		433 (17 ¹ / ₈)	649 (25 ⁵ / ₈)	866 (34 ¹ / ₈)	1082 (42 ⁵ / ₈)	1298 (51 ¹ / ₈)	1623 (64)	2164 (85 ¹ / ₄)	2705 (106 ¹ / ₂)	3246 (127 ⁷ / ₈)
x		54 (2 ¹ / ₄)	81 (3 ¹ / ₄)	108 (4 ³ / ₈)	135 (5 ³ / ₈)	163 (6 ¹ / ₂)	203 (8)	271 (10 ³ / ₄)	339 (13 ³ / ₈)	406 (16)
y		346 (13 ³ / ₄)	519 (20 ¹ / ₂)	693 (27 ³ / ₈)	866 (34 ¹ / ₈)	1039 (41)	1298 (51 ¹ / ₈)	1731 (68 ¹ / ₄)	2164 (85 ¹ / ₄)	2597 (102 ¹ / ₄)
x		108 (4 ³ / ₈)	163 (6 ¹ / ₂)	217 (8 ⁵ / ₈)	271 (10 ³ / ₄)	325 (12 ⁷ / ₈)	406 (16)	542 (21 ³ / ₈)	677 (26 ³ / ₄)	813 (32)
y		260 (10 ¹ / ₄)	390 (15 ³ / ₈)	519 (20 ¹ / ₂)	649 (25 ⁵ / ₈)	779 (30 ³ / ₄)	974 (38 ³ / ₈)	1298 (51 ¹ / ₈)	1623 (64)	1948 (76 ³ / ₄)
x		163 (6 ¹ / ₂)	244 (9 ⁵ / ₈)	325 (12 ⁷ / ₈)	406 (16)	488 (19 ¹ / ₄)	610 (24)	813 (32)	1016 (40)	1219 (48)
y		173 (6 ⁷ / ₈)	260 (10 ¹ / ₄)	346 (13 ³ / ₄)	433 (17 ¹ / ₈)	519 (20 ¹ / ₂)	649 (25 ⁵ / ₈)	866 (34 ¹ / ₈)	1082 (42 ⁵ / ₈)	1298 (51 ¹ / ₈)
x		217 (8 ⁵ / ₈)	325 (12 ⁷ / ₈)	433 (17 ¹ / ₈)	542 (21 ³ / ₈)	650 (25 ⁵ / ₈)	813 (32)	1084 (42 ³ / ₄)	1355 (53 ³ / ₈)	1626 (64)
y		87 (3 ¹ / ₂)	130 (5 ¹ / ₈)	173 (6 ⁷ / ₈)	216 (8 ⁵ / ₈)	260 (10 ¹ / ₄)	325 (12 ⁷ / ₈)	433 (17 ¹ / ₈)	541 (21 ³ / ₈)	649 (25 ⁵ / ₈)
x		271 (10 ³ / ₄)	406 (16)	542 (21 ³ / ₈)	677 (26 ³ / ₄)	813 (32)	1016 (40)	1355 (53 ³ / ₈)	1693 (66 ³ / ₄)	2032 (80)
y		0 (0)	0 (0)	0 (0)	0 (0)	0 (0)	0 (0)	0 (0)	0 (0)	0 (0)

Единицы измерения: мм (дюймы)

Для расчета позиции установки

L (минимальное) = 38,1569 (1 ¹/₂) × SS – 46,1543 (1 ⁷/₈)

L (максимальное) = 57,5992 (2 ³/₈) × SS – 42,3308 (1 ³/₄)

y = –1,598 × x (мм или дюйм) + 10,8204 (1 ¹/₂) × SS

- 2** Установите проектор таким образом, чтобы объектив был параллелен экрану.

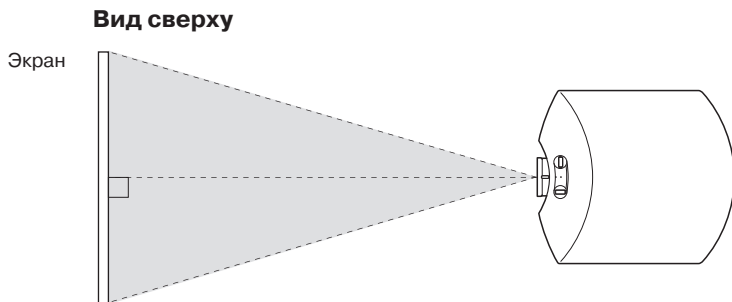

- 3** Включите проецирование изображения на экран и отрегулируйте картинку таким образом, чтобы она соответствовала размерам экрана (☞ стр. 20).

Примечание

Если используется экран, имеющий неровную поверхность, в некоторых редких случаях, в зависимости от расстояния между экраном и проектором или степени трансфокации, изображение на экране может иметь полосы. Это не свидетельствует о неисправности проектора.

Этап 2: Регулировка позиции изображения

Включите проецирование изображения на экран, после чего отрегулируйте его позицию.



Совет

Кнопки I/⏻ (ON/STANDBY), INPUT, MENU и ↑/↓/←/→/⊙ (джойстик) на боковой панели проектора выполняют те же функции, что и соответствующие кнопки на пульте ДУ.

Примечание

В зависимости от места установки проектора прямое управление с пульта может быть невозможно. В таких случаях направляйте пульт ДУ не на проектор, а на экран.

ON/STANDBY



Горит красным.

- 1 Подсоедините кабель электропитания к разъему на проекторе и к электрической розетке.** Индикатор ON/STANDBY загорится красным цветом, а проектор перейдет в режим ожидания.

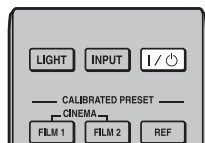

ON/STANDBY



В течение некоторого времени (десять секунд) индикатор мигает зеленым, затем горит зеленым постоянно.

2 Для включения проектора нажмите переключатель I/⏻ (ON/STANDBY).

Индикатор ON/STANDBY будет мигать зеленым цветом некоторое время, затем будет гореть зеленым цветом постоянно.

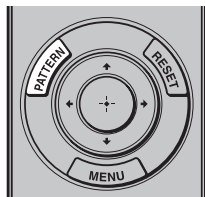

3 Для проведения регулировок проецируйте на экран тестовый сигнал.

Для проецирования тестового сигнала нажмите кнопку PATTERN на пульте ДУ.

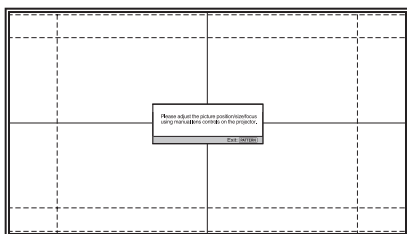

Совет

Чтобы убрать тестовый сигнал, нажмите кнопку PATTERN.

4 Для регулировки положения изображения поворачивайте оба регулятора сдвига объектива.

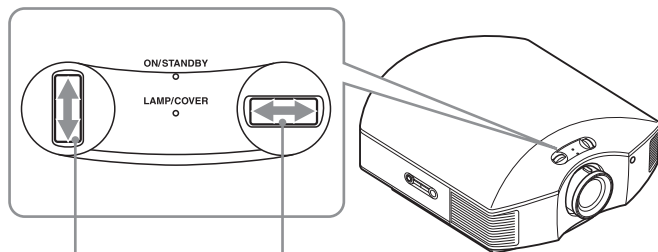

Для регулировки положения по вертикали

Для регулировки положения по горизонтали



Для регулировки позиции по горизонтали

Поворачивайте регулятор сдвига объектива вправо или влево.

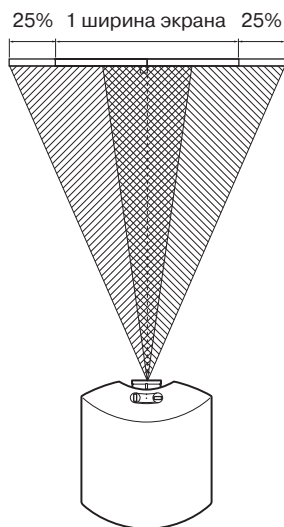
Проецируемое на экран изображение сдвигается влево или вправо на расстояние до 25% ширины экрана от центра объектива.



Вид сверху

-  : Позиция изображения при максимальном смещении изображения влево
-  : Позиция изображения при максимальном смещении изображения вправо



Для регулировки позиции по вертикали

Поворачивайте регулятор сдвига объектива вверх или вниз.

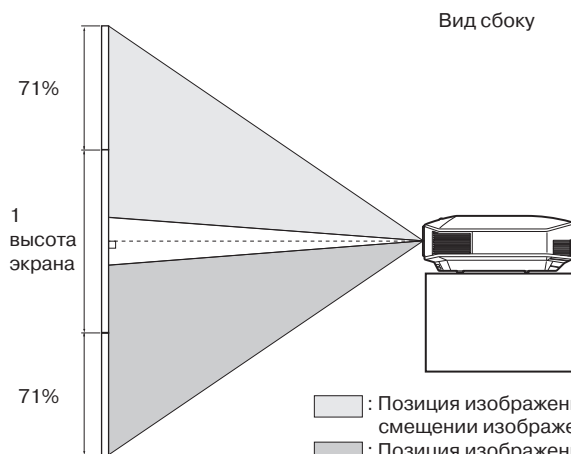
Проецируемое на экран изображение сдвигается вверх или вниз на расстояние до 71% высоты экрана от центра объектива.



Вид сбоку

-  : Позиция изображения при максимальном смещении изображения вверх
-  : Позиция изображения при максимальном смещении изображения вниз

Примечания

- Проецируемое на экран изображение можно перемещать только в пределах восьмиугольной зоны, показанной на рисунке ниже. Также обратитесь к разделу «Расположение проектора и экрана» (☞ стр. 16).

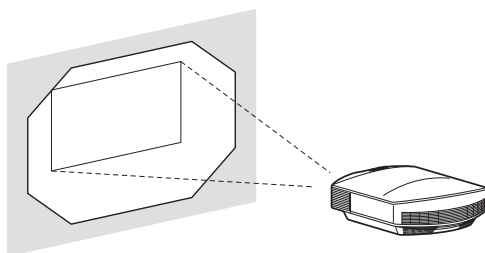
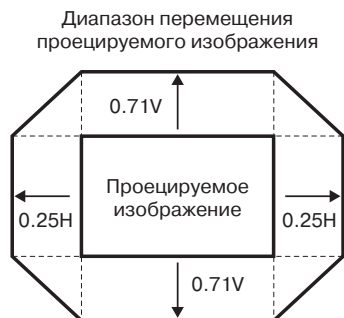

H: Ширина проецируемого изображения
V: Высота проецируемого изображения

- Если объектив одновременно сдвигается и по вертикали, и по горизонтали, расстояние сдвига проецируемого на экран изображения зависит от степени сдвига объектива. Подробная информация приводится в таблицах на стр. 17 или 18.



- 5 Отрегулируйте размер изображения, используя рычаг трансфокации.**

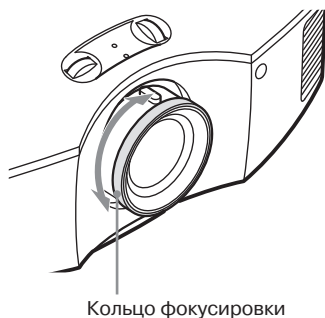

- 6 Отрегулируйте фокус, используя кольцо фокусировки.**

Для выравнивания проектора при установке на наклонную поверхность

Если проектор устанавливается на неровную поверхность, для его выравнивания используйте регулируемые передние ножки.

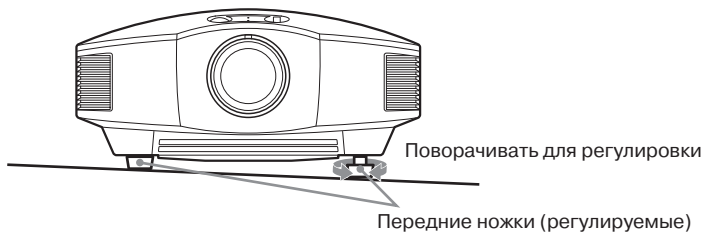

Примечания

- Если проектор будет направлен вверх или вниз под большим углом, проецируемое изображение будет иметь трапециевидальное искажение.
- Будьте осторожны при использовании передних (регулируемых) ножек, чтобы не прищемить пальцы.

Тестовое изображение для фокусировки объектива

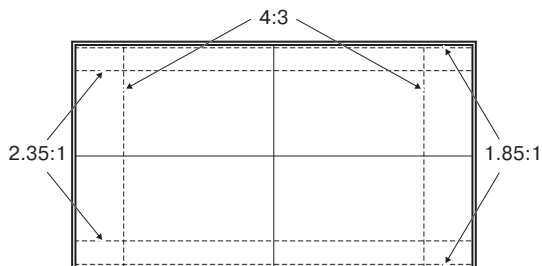

Этап 3: Подключение проектора

На этапе подключения проектора обязательно сделайте следующее:

- Перед тем, как сделать любые соединения, выключите все соединяемое оборудование.
- Для каждого соединения используйте подходящий кабель.
- Вставляйте штекеры всех кабелей надежно и до конца; плохое соединение может привести к сбоям в работе или снижению качества изображения. При отсоединении кабеля беритесь только за штекер, никогда не тяните за сам кабель.
- Обратитесь также к руководствам по эксплуатации подключаемого оборудования.

Соединение с кассетным видеомagnитофоном

Для соединения с оборудованием, имеющим выходные разъемы HDMI

Для получения изображения более высокого качества соедините проигрыватель/рекордер DVD, проигрыватель/рекордер Blu-Ray Disc или приставку PS3®, имеющие выход HDMI, с входом HDMI на проекторе. Более того, если используется оборудование, совместимое с функцией Control For HDMI, проектором можно управлять синхронно с таким оборудованием. Более подробная информация приводится в меню Function  (стр. 59) и разделе «О функции Control For HDMI» (стр. 67).

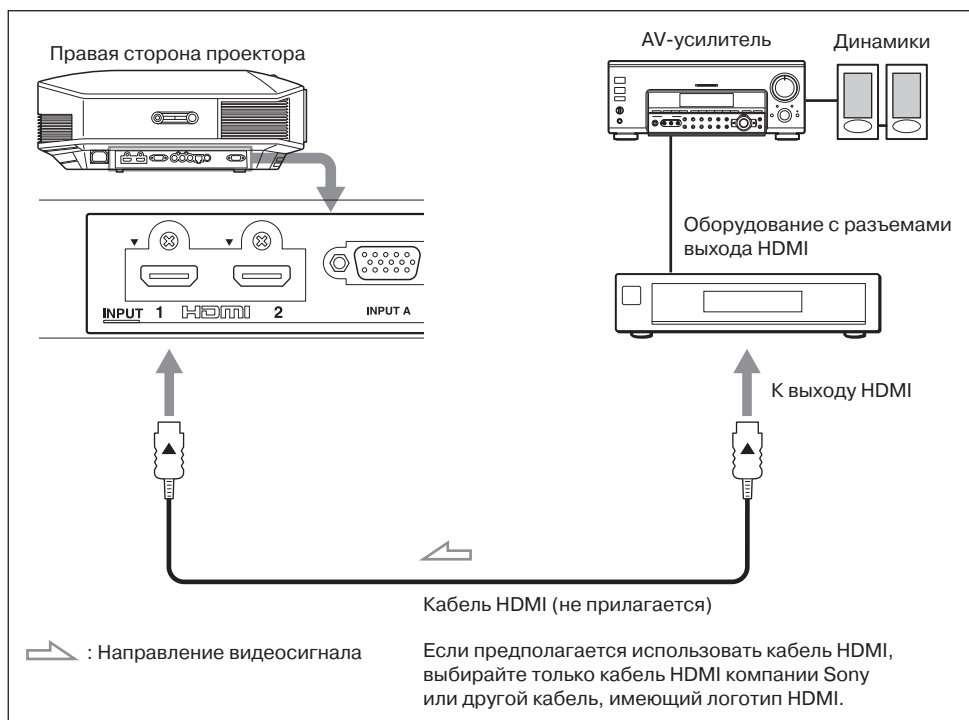

Примечания

- Используйте высокоскоростные кабели HDMI. Использование стандартного кабеля HDMI может привести к неправильной демонстрации изображения 1080p, DeepColor и 3D video.
- При подключении кабеля HDMI к проектору следите за тем, чтобы метка ▼ на верхней части входа HDMI проектора и метка ▲ на раземе кабеля находились в одном положении.
- Если на проектор с внешнего устройства, подключенного с помощью кабеля HDMI, поступает некачественное изображение, проверьте настройки этого устройства.

Для соединения с оборудованием, имеющим выходы компонентного видеосигнала

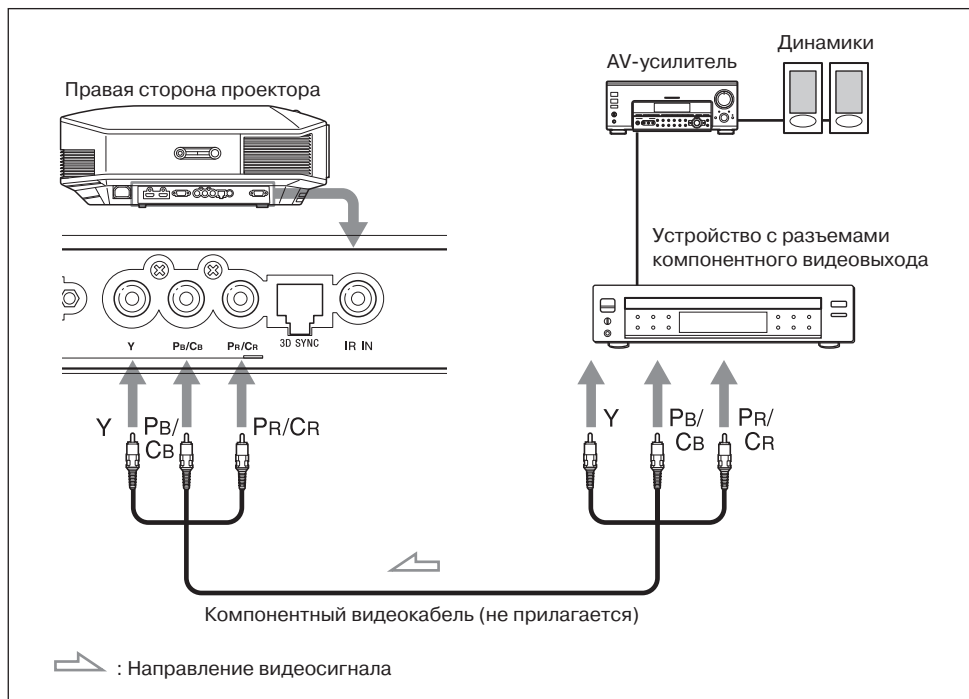

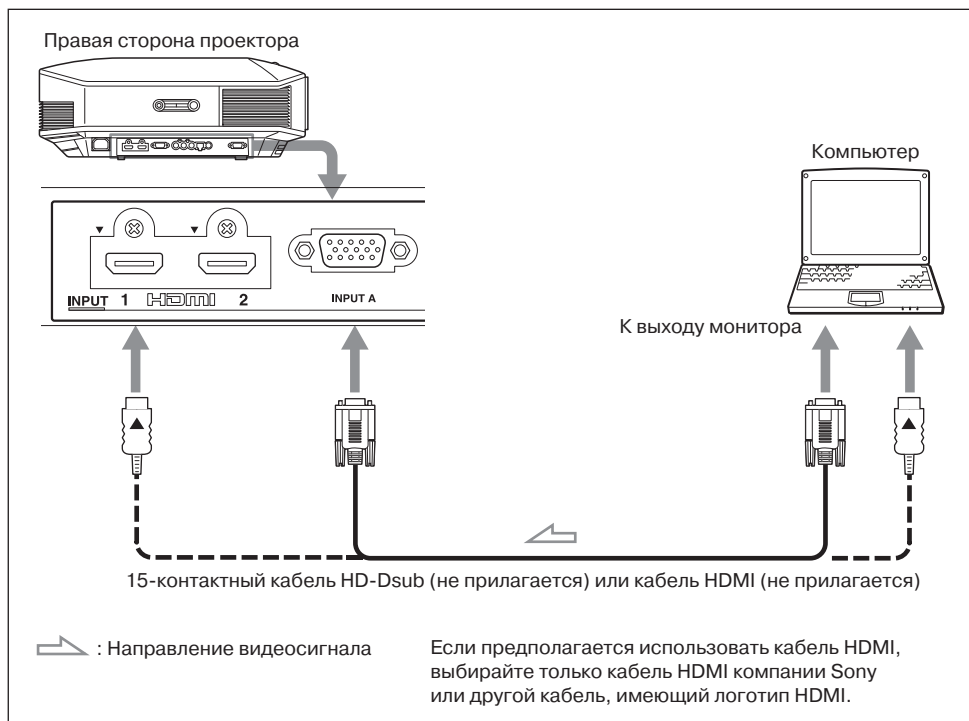

Примечания

- Используйте высокоскоростные кабели HDMI. Использование стандартного кабеля HDMI может привести к неправильной демонстрации изображения 1080p, DeepColor и 3D video.
- При подключении кабеля HDMI к проектору следите за тем, чтобы метка ▼ на верхней части входа HDMI проектора и метка ▲ на разьеме кабеля находились в одном положении.
- Если компьютер, в частности ноутбук, настроен на вывод сигнала одновременно на монитор компьютера и на проектор, изображение может демонстрироваться неправильно. Настройте компьютер на вывод сигнала только на внешний монитор. Дополнительную информацию ищите в руководстве по эксплуатации, которая прилагается к компьютеру. Для настройки компьютера обращайтесь к его производителю.
- Если на проектор с внешнего устройства, подключенного с помощью кабеля HDMI, поступает некачественное изображение, проверьте настройки этого устройства.

Соединение с приобретаемым отдельно передатчиком 3D Sync

Проектор имеет встроенный передатчик 3D Sync. В зависимости от условий установки проектора очки 3D могут принимать сигналы от его встроенного передатчика неправильно. В таких случаях подключите приобретаемый отдельно передатчик 3D Sync и установите его около места просмотра.

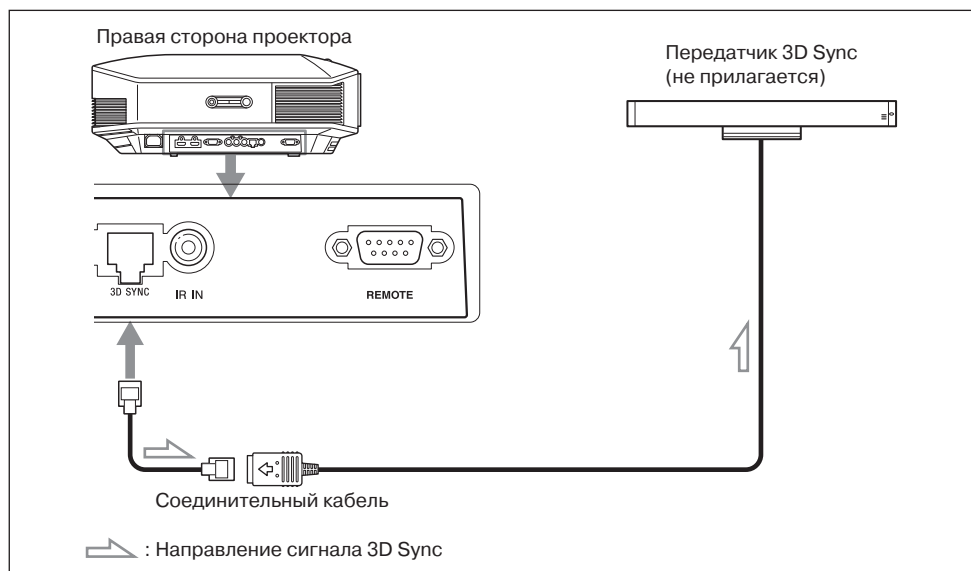

Совет

Устанавливайте приобретаемый отдельно передатчик 3D Sync таким образом, чтобы он был прямо направлен на очки 3D. Кроме того, для стабильной работы очков 3D рекомендуется ставить передатчик 3D Sync около места просмотра.

ВНИМАНИЕ!

Используйте только кабель LAN прямого типа с маркировкой TYPE CM, длиной до 15 м; не используйте удлинительный кабель.

Примечания

- Разъем 3D SYNC предназначен специально для подключения приобретаемого отдельно передатчика 3D Sync. Во избежание сбоев в работе не подключайте к этому разьему компьютеры или другие сетевые устройства.
- Передатчик 3D Sync можно устанавливать отдельно от проектора, используя приобретаемый отдельно кабель LAN (прямой). Если проектор используется в условиях присутствия постоянной помехи на определенной частоте, синхронизация сигналов изображения 3D и очков 3D может быть потеряна. В этом случае используйте кабель LAN категории 7. При просмотре изображений 3D в условиях еще больших помех потребуется использование встроенного передатчика.
- Используйте только кабель длиной не более 15 м и не используйте удлинительный кабель. Кроме того, проложите кабель LAN как можно дальше от кабелей электропитания.
- К проектору можно подключить только один передатчик 3D Sync. Никогда не подключайте несколько передатчиков одновременно, так как это может привести к сбоям в работе оборудования.
- При подключении внешнего передатчика 3D Sync встроенный передатчик проектора автоматически выключается. Использовать оба передатчика одновременно нельзя.

Этап 4: Выбор языка меню

Для демонстрации меню и других экранных сообщений можно выбрать любой из 16 доступных языков. По умолчанию выбран английский язык. Чтобы изменить текущий язык меню, выберите нужный язык на экране меню.

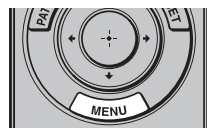
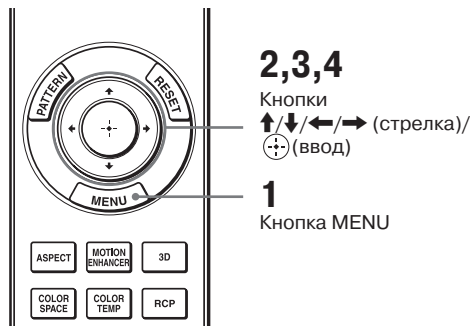

- 1 Нажмите кнопку MENU.**
Откроется меню.

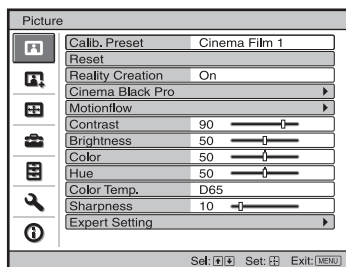

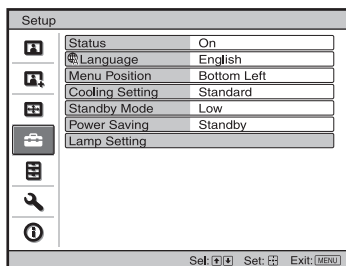
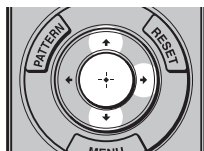

- 2** Для выбора меню Setup (настройка) нажимайте кнопки ↑/↓, затем нажмите кнопку → или ⏏.

На экране появятся опции выбранного меню.

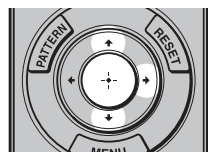

- 3** Нажимайте кнопки ↑/↓ для выбора Language (язык), затем нажмите кнопку → или ⏏.

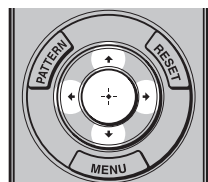

- 4** Для выбора нужного языка нажимайте кнопки ↑/↓/←/→, затем нажмите кнопку ⏏.

Меню переключится на выбранный язык.

Чтобы убрать меню с экрана
Нажмите кнопку MENU.

Проецирование изображения

В данном разделе описывается, как управлять проектором для просмотра изображения, воспроизводимого подключенным к нему оборудованием. Также описывается процедура регулировки изображения в соответствии с предпочтениями пользователя.

Проецирование изображения на экран

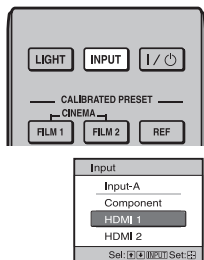

Пример: Для просмотра изображения, воспроизводимого устройством, которое подключено к разъему HDMI 1.

- 1 Включите проектор и подключенное к нему устройство.**
- 2 Нажмите кнопку INPUT, чтобы вывести на дисплей список входов.**
- 3 Выберите оборудование, изображение которого необходимо проецировать на экран.** Для выбора оборудования повторно нажимайте кнопку INPUT или нажимайте кнопки **↑/↓/⊕** (ввод).

Для просмотра изображения, воспроизводимого	Нажимайте кнопку INPUT для выбора
Оборудованием с RGB-выходом, которое подключено к разъему INPUT A.	Input-A
Оборудованием с компонентным выходом, которое подключено к разъему Y P _B /C _B P _R /C _R	Component
Оборудованием, которое подключено к разъему HDMI 1	HDMI 1
Оборудованием, которое подключено к разъему HDMI 2	HDMI 2

Советы

- Если для параметра Auto Input Search (автоматический поиск входного сигнала) в меню Function **F** установлена настройка On (включено), в списке будут показаны только те входы, на которых имеются сигналы.
- Если в меню настройки Setup **S** для параметра Status (состояние) установлено Off (отключено), список входов не будет появляться. Для последовательного переключения между входами проектора нажимайте кнопку INPUT.
- Если в меню Function **F** для параметра Control for HDMI установлена настройка On (включено), на экран будет автоматически выводиться вход с эффективными сигналами и будет синхронизироваться работа с оборудованием, подключенным к входу HDMI 1 или HDMI 2 проектора. (Только если подключенное оборудование поддерживает функцию Control for HDMI.)

1 Нажмите переключатель I/⏻ (ON/STANDBY).

На экране появится сообщение «POWER OFF?» (выключить питание?).

2 Пока сообщение находится на экране, еще раз нажмите переключатель I/⏻ (ON/STANDBY).

Индикатор ON/STANDBY будет мигать зеленым цветом, и вентилятор будет продолжать вращаться, снижая внутреннюю температуру проектора. Сначала индикатор ON/STANDBY мигает быстро; в течение этого времени невозможно будет включить лампу проектора переключателем I/⏻ (ON/STANDBY).

Вентилятор остановится, а индикатор ON/STANDBY перестанет мигать зеленым и будет постоянно гореть красным цветом.

Питание полностью выключится, и можно будет отсоединить кабель электропитания.

Примечание

Никогда не отсоединяйте кабель электропитания, пока мигает индикатор ON/STANDBY.

Вместо выполнения описанной выше процедуры проектор можно выключить, удерживая переключатель I/⏻ (ON/STANDBY) в нажатом положении около 1 сек.

Выбор формата изображения в соответствии с видеосигналом

В зависимости от поступающего на проектор видеосигнала, изображение можно просматривать в различных форматах.

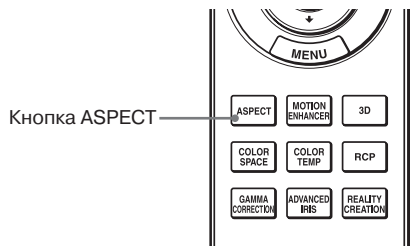

Нажмите кнопку ASPECT.

Последовательные нажатия данной кнопки позволяют выбирать настройку режима Aspect.

Также настройку можно выбрать в меню (☞ стр. 55).

Проецирование изображения

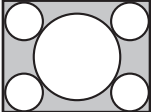
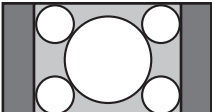
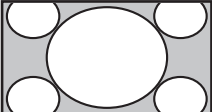
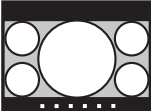
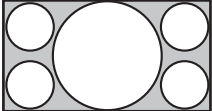
Оригинальное изображение	Рекомендуемая настройка и конечное изображение
 <p>1.33:1 (4:3)</p>  <p>1.33:1 (4:3) с боковыми панелями</p>	<p>Wide Zoom (Если на вход поступает SD-сигнал)</p> 
 <p>1.33:1 (4:3) изображение Letterbox</p>	<p>Zoom (Если на вход поступает SD-сигнал)</p> 

Оригинальное изображение

Рекомендуемая настройка и конечное изображение

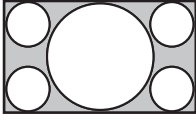

1.78:1 (16:9)

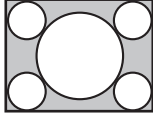

1.33:1 (4:3)

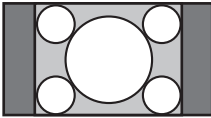

1.33:1 (4:3) с боковыми панелями

Normal

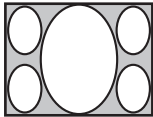
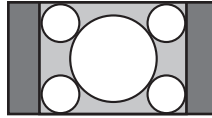
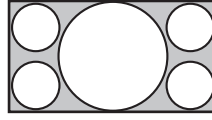

Squeezed (сжатое)

Stretch

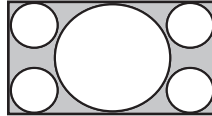

2.35:1

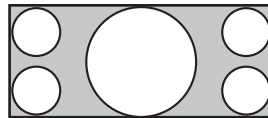
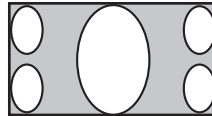

V Stretch

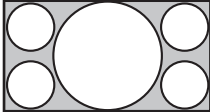
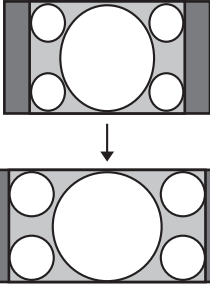
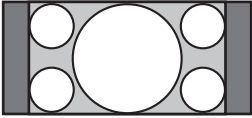
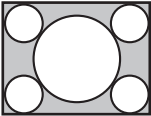
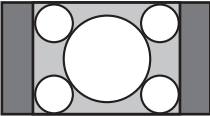
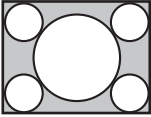
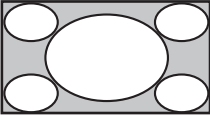

При использовании анаморфотного объектива

Оригинальное изображение	Рекомендуемая настройка и конечное изображение
 <p style="text-align: center;">16:9</p>	<p style="text-align: center;">Squeeze</p>  <p style="text-align: center;">↓</p>  <p style="text-align: center;">При использовании анаморфтного объектива</p>
	<p style="text-align: center;">Normal (Если на вход поступает компьютерный сигнал)</p> 
	<p style="text-align: center;">Full (Если на вход поступает компьютерный сигнал)</p> 

Примечания

- Доступные форматы изображения зависят от подаваемого на вход проектора сигнала.
- Регулировка положения изображения по вертикали с помощью функций V Center и Vertical Size меню Screen  (экран) возможна только при выборе для параметра Aspect настройки Zoom ( стр. 56).

Примечания по выбору настройки параметра Aspect

- Выбирая формат изображения, учитывайте, что изменение формата оригинального изображения приведет к тому, что проецируемое изображение будет отличаться от оригинального.
- Имейте в виду, что если проектор используется в коммерческих целях или для публичного просмотра, изменение оригинального изображения путем изменения его формата может нарушать законные права авторов или продюсеров.

Просмотр изображения 3D Video

Проектор позволяет просматривать изображение 3D video, например, при использовании игр в формате 3D или воспроизведении дисков 3D Blu-ray Disc. Для просмотра используются входящие в комплект очки 3D.

1 При воспроизведении программы 3D включите на оборудовании HDMI, подключенном к проектору, совместимость с 3D.

Подробная информация по воспроизведению программы 3D приводится в руководстве по эксплуатации подключенного к проектору оборудования.

2 Включите проектор и проецируйте изображение 3D video на экран.

Подробная информация по проецированию изображения приводится в разделе «Проецирование изображения на экран» (☞ стр. 31).

3 Проверьте, удобно ли надеты очки 3D, затем включите их.

Подробная информация по использованию очков 3D приводится в разделе «Использование очков 3D» (☞ стр. 37).

Советы

- По умолчанию для параметра 2D-3D Display Sel. (выбор просмотра изображения 2D-3D) установлена настройка Auto (автоматически), что позволяет проецировать изображение 3D video автоматически при обнаружении проектором сигналов 3D.
- Для преобразования изображения 3D video в изображение 2D video необходимо установить для параметра 2D-3D Display Sel. (выбор просмотра изображения 2D-3D) настройку 2D (☞ стр. 59).

Примечания

- В зависимости от типа сигнала демонстрация изображения 3D video может быть невозможной. В зависимости от формата 3D, в котором желательно просматривать программу 3D, установите для параметра 2D-3D Display Sel. настройку 3D, а для параметра 3D Format настройку Side-by-side или Over-Under (☞ стр. 59).
- Используйте очки 3D в пределах рабочего расстояния (☞ стр. 38).
- Изображение 3D video можно просматривать только в том случае, если сигнал подается на вход HDMI. При подключении к проектору оборудования, поддерживающего формат 3D (игровой приставки или проигрывателя Blu-ray), используйте кабель HDMI.
- Разные люди воспринимают изображение 3D video по-разному.
- Низкая окружающая температура в помещении просмотра может ослабить эффект трехмерного изображения.

Регулировка/настройка функций 3D с помощью меню

Регулировка/настройка параметров 3D осуществляется в подменю 3D Settings меню Function . Подробная информация приводится в разделе «3D Settings (настройки 3D)» (☞ стр. 59). Для получения доступа к функции 3D Settings нажмите кнопку 3D на пульте ДУ.

Использование функции Simulated 3D (имитация 3D)

Данная функция позволяет преобразовать обычное двухмерное изображение 2D video в изображение 3D video.

Совет

Подробная информация по настройкам в экранном меню приводится в разделе «Управление через меню» (☞ стр. 45).

- 1** Откройте меню **Function**  и выберите **3D Settings (настройки 3D)**.
- 2** Для параметра **2D-3D Display Sel.** выберите настройку **3D**, затем нажмите кнопку **→**, чтобы открыть **3D Format (формат 3D)**.
- 3** Для параметра **3D Format (формат 3D)** установите настройку **Simulated 3D** (☞ стр. 59).

Советы

Используйте входящие в комплект очки 3D.

Примечания

- Для некоторых источников видеосигнала невозможно установить для параметра 2D-3D Display Sel. настройку 3D. Доступные сигналы 3D приводятся в разделе «Совместимые сигналы 3D» (☞ стр. 85).
- В зависимости от источника видеосигнала эффект функции имитации изображения 3D может быть ограниченным.
- Разные люди по-разному воспринимают изображения 3D video, полученные с помощью функции преобразования Simulated 3D.

Использование очков 3D

Очки 3D принимают отражающиеся от экрана сигналы передатчика 3D Sync, встроенного в переднюю панель проектора. При просмотре изображения 3D video с использованием очков 3D смотрите прямо на экран.



- 1** **Нажмите на очках 3D кнопку включения питания.**
На очках загорится зеленый светодиодный индикатор.
- 2** **Наденьте очки 3D.**
- 3** **Повернитесь в сторону экрана.**

Меры безопасности при использовании

Во время работы очки 3D принимают инфракрасные сигналы от передатчика 3D Sync, встроенного в переднюю панель проектора, и отражающиеся от экрана в сторону очков. В следующих обстоятельствах могут появиться сбои в работе системы:

- Очки 3D не направлены на экран.
- Имеются объекты, блокирующие прямой путь передачи сигнала от экрана на очки 3D.
- Место просмотра находится слишком далеко от экрана или расстояние между проектором и очками 3D слишком большое.

- Если рядом находятся другие устройства, использующие для соединения инфракрасные сигналы.

Рабочее расстояние очков 3D

Ниже на рисунках А и В показано рабочее расстояние очков 3D. В случае попытки просмотра изображения 3D video с расстояния, превышающего рабочее расстояние очков, или в случае установки проектора за пределами рабочего расстояния, очки 3D могут не позволить просматривать изображение правильно. Кроме того, угол и расстояние просмотра зависят от типа экрана, окружающих условий в помещении и условий, в которых установлен проектор.

Рисунок А: Рабочее расстояние очков 3D (расстояние от экрана)



Рисунок В: Расстояние передачи сигнала 3D sync между проектором и экраном



Примечание

Сигнал синхронизации 3D проецируется передатчиком 3D Sync, находящимся на передней стороне проектора, в сторону экрана (рисунок С).

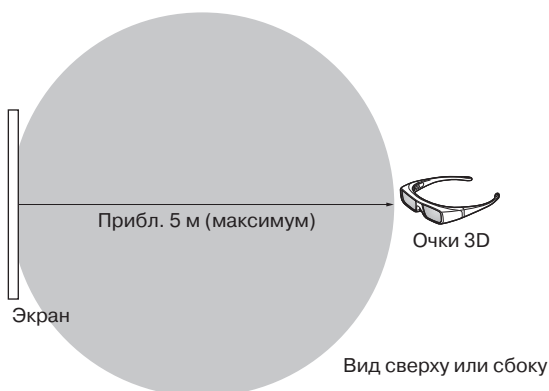
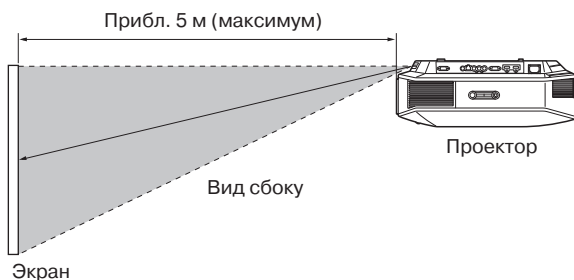
В определенных случаях, например, при наличии препятствий перед проектором, сигналы синхронизации 3D могут не достигать экрана.

Рисунок С

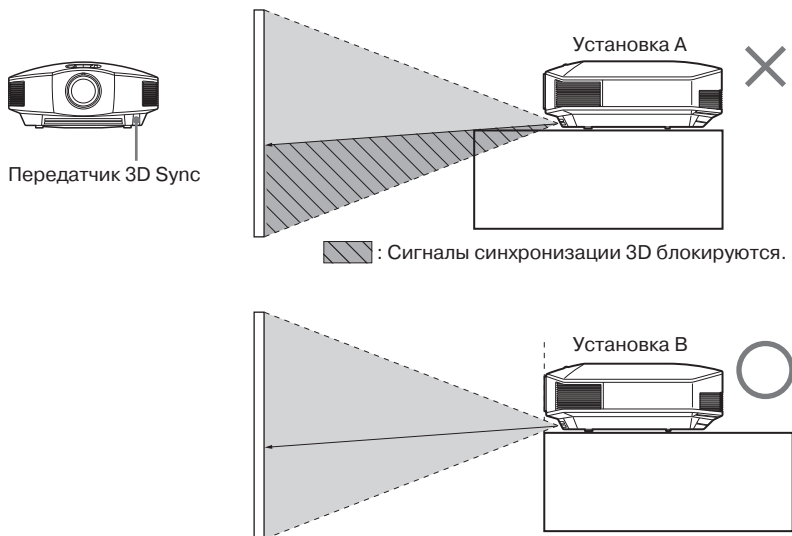

Если проецирование вниз осуществляется проектором, не закрепленным на потолке, а установленным в нише или другом подобном месте, сигналы передатчика 3D Sync могут проецироваться на экран неправильно и очки 3D не будут нормально работать (установка А).

Установите проектор так, чтобы его объектив находился на краю ниши или выступал за нее (установка В).

Кроме того, можно приобрести дополнительный передатчик 3D (☞ стр. 28).

Выбор режима просмотра изображения

Проектор позволяет выбирать режим просмотра изображения, который лучше всего подходит для типа воспроизводимой программы или окружающих условий в помещении.

Доступность каждого режима просмотра изображения зависит от того, какой видеосигнал используется 2D или 3D.

Нажмите на одну из кнопок CALIBRATED PRESET.

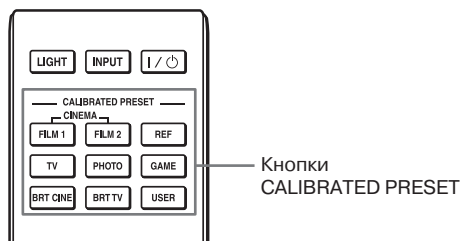



Настройка	Описание
CINEMA FILM 1	Режим просмотра изображения, подходящий для воспроизведения динамичной и чистой картинки, типичной для мастер-позитива.
CINEMA FILM 2	Режим просмотра изображения, подходящий для воспроизведения насыщенных цветовых оттенков и цветов, типичных для кинотеатра.
REF	Настройка, позволяющая достоверно воспроизводить качество оригинального изображения, то есть просматривать оригинальное изображение без каких-либо регулировок.
TV	Режим просмотра изображения, подходящий для телевизионных программ, спортивных трансляций, концертов и т.п.
PHOTO	Идеально подходит для проецирования фотографий, снятых цифровой камерой.
GAME	Режим просмотра изображения, подходящий для видеоигр, с хорошо модулированными цветами и быстрым откликом.
BRT CINE	Режим просмотра изображения, подходящий для просмотра кинофильмов при ярком окружающем освещении, например, в гостиной.
BRT TV	Режим просмотра изображения, подходящий для телевизионных программ, спортивных трансляций, концертов и других видеозаписей при ярком окружающем освещении, например, в гостиной.
USER	Качество изображения пользователь может регулировать по своему усмотрению. По умолчанию для данного режима установлены те же настройки, что и для REF.

Использование приложения ImageDirector3 для регулировки качества изображения

Использование приложения ImageDirector3 позволяет проводить нужную гамма-коррекцию с компьютера, подключенного к проектору. Соедините разъем REMOTE проектора с компьютером и запустите на последнем приложение ImageDirector3. Подробная информация по использованию приложения ImageDirector3 приводится в разделе справки (Help) этого приложения.

Примечания

- Предварительно необходимо установить приложение ImageDirector3 на компьютер. Это приложение можно загрузить с веб-сайта Sony.
<http://esupport.sony.com/US/p/select-system.pl>
<http://www.pro.sony.eu/pro/article/projectors-home-cinema-article>
- Перед соединением разъема REMOTE проектора с компьютером необходимо выключить проектор и компьютер.
- Регулировку с помощью данного приложения можно проводить только тогда, когда в меню Picture  (изображение) для параметра Gamma Correction (гамма-коррекция) установлена настройка Off.
- Если в меню Picture  (изображение) для параметра Gamma Correction (гамма-коррекция) установлена настройка 1.8, 2.0, 2.1, 2.2, 2.4 или 2.6, приложение ImageDirector3 будет показывать Gamma 1, Gamma 2, Gamma 3, Gamma 4, Gamma 5 или Gamma 6, соответственно.
- Если приложение ImageDirector3 используется во время проецирования изображения 3D video или при подаче на вход сигнала 3D, изображение может быть искажено.

Регулировка качества изображения

Качество изображения можно легко отрегулировать в соответствии с предпочтениями пользователя, выбирая параметры настройки с помощью пульта ДУ. Данные настройки можно сохранять для каждого режима изображения.

Выбор нужной опции меню для прямой регулировки

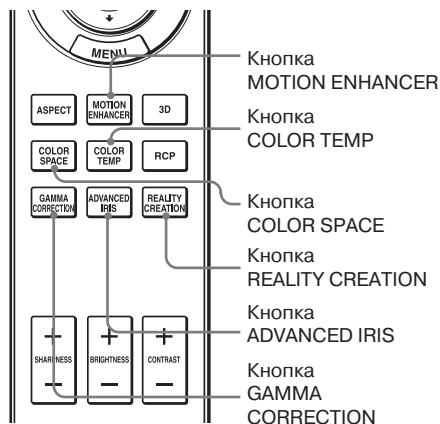

Кнопки пульта ДУ позволяют регулировать в меню следующие параметры.

Motion Enhancer (улучшение воспроизведения движения)

Color Temp. (температура цвета)

Color Space (цветовое пространство)

Advanced Iris (усовершенствованная диафрагма)

Reality Creation (создание реальности)

Gamma Correction (гамма-коррекция)

Повторно нажимайте следующие кнопки для нужной опции меню, чтобы отрегулировать качество изображения по собственному вкусу. Подробное описание всех параметров приводится в разделе меню Picture  (стр. 49).

Регулировка изображения с помощью функции цифровой обработки сигнала Real Color Processing

Функция цифровой обработки сигнала (Real Color Processing, RCP) позволяет регулировать насыщенность цвета, цветовой тон и яркость каждого выделенного участка проецируемого изображения отдельно. Так можно получить изображение требуемого для пользователя качества.

Совет

При настройке изображения с помощью функции Real Color Processing следует остановить изображение, поступающее с источника видеосигнала.

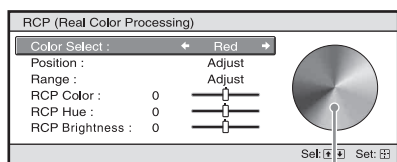
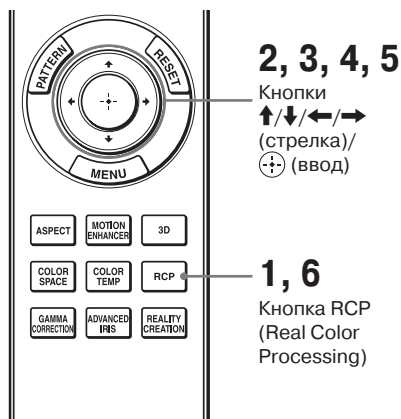

Палитра образцов

- 1** Нажмите кнопку RCP на пульте ДУ.
- 2** Нажимайте кнопки ↑/↓ для выбора User 1, User 2 или User 3 (пользовательские настройки 1, 2 или 3), затем нажмите кнопку →.
Откроется окно RCP (Real Color Processing).
- 3** Выберите целевой цвет, который необходимо отрегулировать.
Для выбора целевого цвета повторите описанные ниже шаги **1** и **2**.

- 1** Нажимайте кнопки ↑/↓ для выбора Color Select (выбор цвета), затем нажимайте кнопки ←/→ для выбора нужного цвета: Red (красный), Yellow (желтый), Green (зеленый), Cyan (голубой), Blue (синий) и Magenta (пурпурный).

Окрашенными останутся только участки, соответствующие выбранному цвету, остальные участки изображения станут черно-белыми. Настраиваемые цвета отобразятся также в палитре образцов в окне RCP. Выберите нужную настройку цвета, наблюдая за проецируемым на экран изображением и руководствуясь палитрой образцов.

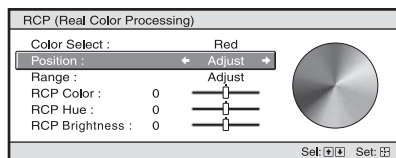

- 2 Нажимайте кнопки \uparrow/\downarrow , чтобы выбрать Position (позиция) или Range (диапазон), и укажите более точную позицию цвета и цветовой диапазон, подлежащий настройке, при помощи кнопок \leftarrow/\rightarrow .

4 Отрегулируйте цвет указанного участка.

Нажимайте кнопки \uparrow/\downarrow для выбора параметра RCP Color (насыщенность цвета), RCP Hue (цветовой тон) или RCP Brightness (яркость), после чего отрегулируйте насыщенность цвета или цветовой тон участка, выбранного в шаге 3, по своему усмотрению, нажимая кнопки \leftarrow/\rightarrow и наблюдая за проецируемым изображением. Во время регулировки будет восстановлен нормальный цвет изображения.

5 По завершении регулировки нажмите кнопку \oplus .

Окно RCP закроется, и появится изображение, выбранное в шаге 2. Через несколько секунд восстановится нормальное изображение.

Совет

Выбор позиции и диапазона имеет некоторые ограничения.

6 Нажмите кнопку RCP.

Использование меню

В этом разделе описывается, как проводить регулировки и делать настройки с помощью меню.

Примечание

Изображения меню, используемые в данном руководстве для разъяснения, могут отличаться от фактического внешнего вида меню проектора.

Управление в меню

Для удобства регулировки и настройки параметров проектор оснащен экранным меню. Некоторые из регулируемых и настраиваемых параметров выводятся на экран во всплывающем меню, меню настроек или регулировок без использования главного меню или в следующем окне меню. При выборе параметра, после названия которого следует стрелка (▶), появится следующее окно меню с параметрами настройки.

Изменение языка экранного дисплея описывается в разделе «Этап 4: Выбор языка меню» (☞ стр. 29).

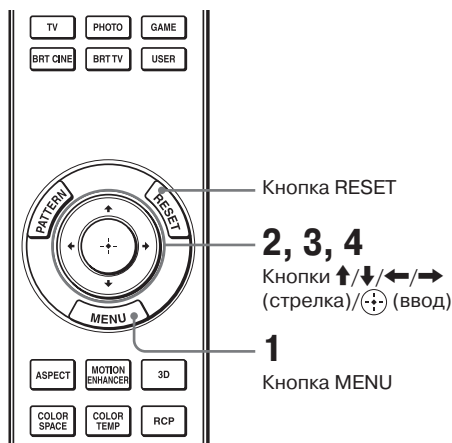

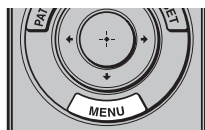

1 Нажмите кнопку MENU.

Появится окно меню.

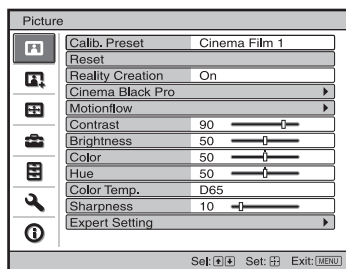

2 Для выбора опции меню нажмите кнопки ↑/↓, затем нажмите кнопку → или ⏏.

На экране появятся опции, которые можно настроить или отрегулировать в выбранном меню. Текущая выбранная опция будет показана белым цветом.

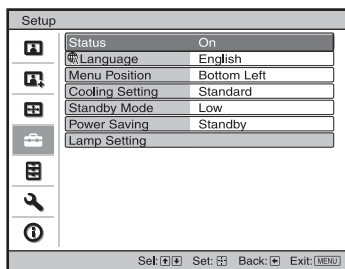
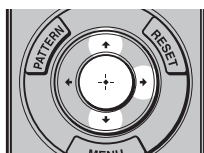

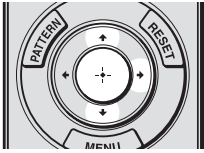

Всплывающее меню

Опции настройки



- 3** Для выбора опции, которую необходимо настроить или отрегулировать, нажимайте кнопки \uparrow/\downarrow , затем нажмите кнопку \rightarrow или \oplus .

Настраиваемые опции демонстрируются во всплывающем меню, в меню настройки, в меню регулировки или в окне следующего меню.

Меню настройки

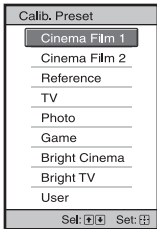

Меню регулировки

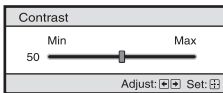

Окно следующего меню

Опции настройки

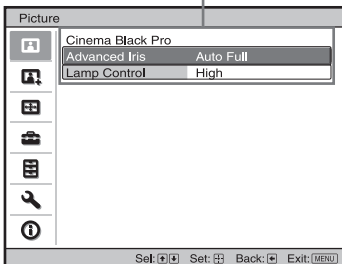

4 Настройте или отрегулируйте выбранный параметр.

При регулировке уровня

Для повышения значения нажимайте кнопку **↑/→**.

Для понижения значения нажимайте кнопку **↓/←**.

Для возвращения к исходному экрану нажмите кнопку **⊕**.

При изменении настройки

Для изменения настройки нажимайте кнопку **↑/↓**.

Для возвращения к исходному экрану нажмите кнопку **⊕**.

В зависимости от выбранной опции к исходному экрану меню можно вернуться, нажав кнопку **←**.

Параметры, которые невозможно отрегулировать

Перечень регулируемых параметров различается в зависимости от входного сигнала. Те параметры, которые невозможно регулировать или настраивать, не будут показаны в меню (☞ стр. 83).

Чтобы выйти из меню

Нажмите кнопку MENU.

Восстановление настроек по умолчанию для отрегулированного изображения

В меню Picture **🖼️** (изображение) выберите опцию Reset (сбросить).

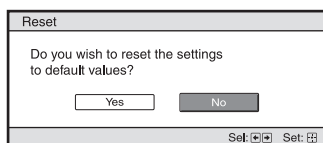

Когда на экране появится меню, показанное на рисунке, с помощью кнопки **←** выберите Yes (да) и нажмите кнопку **⊕**.

Для всех перечисленных ниже параметров будут восстановлены заводские настройки по умолчанию.

Это настройки Reality Creation (создание реальности), Cinema Black Pro (улучшение воспроизведения черного), Motionflow (улучшение воспроизведения движения), Contrast (контрастность), Brightness (яркость), Color (насыщенность цвета), Hue (цветовой тон), Color Temp (температура цвета), Sharpness (резкость) и Expert Setting (экспертные настройки) в меню Picture **🖼️** (изображение).

Восстановление настроек по умолчанию для отрегулированных параметров

Выберите параметр на экране меню, появится всплывающее меню, меню настройки и меню регулировки. Чтобы восстановить настройку по умолчанию только для выбранных настроек, нажмите кнопку RESET на пульте ДУ.

Примечание

Кнопка RESET на пульте ДУ работает только тогда, когда выбрано меню регулировки или настройки.

Меню Picture (изображение)

Меню Picture используется для регулировки параметров изображения.

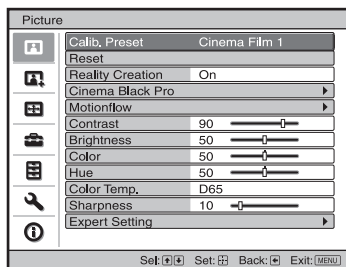

Примечание

В зависимости от типа входного сигнала некоторые настройки могут быть недоступны. Подробная информация приводится в разделе «Входные сигналы и параметры регулировки/настройки» (☞ стр. 83).

Указанные в скобках названия параметров соответствуют обозначению на пульте ДУ.

<p>[CALIBRATED PRESET] (откалиброванная предварительная настройка)</p>	<p>Данное меню позволяет выбрать режим просмотра изображения, который лучше всего подходит для типа просматриваемого изображения или окружающих условий. Возможность выбора каждого режима изображения зависит от того, какой видеосигнал используется – 2D или 3D.</p> <p>Cinema Film 1: Режим просмотра изображения, подходящий для воспроизведения динамичной и чистой картинки, типичной для мастер-позитива.</p> <p>Cinema Film 2: Режим просмотра изображения, подходящий для воспроизведения насыщенных цветовых оттенков и цветов, типичных для кинотеатра.</p> <p>Reference: Настройка, позволяющая достоверно воспроизводить качество оригинального изображения, то есть просматривать оригинальное изображение без каких-либо регулировок.</p> <p>TV: Режим просмотра изображения, подходящий для телевизионных программ, спортивных трансляций, концертов и т.п.</p> <p>Photo: Идеально подходит для проецирования фотографий, снятых цифровой камерой.</p> <p>Game: Режим просмотра изображения, подходящий для видеоигр, с хорошо модулированными цветами и быстрым откликом.</p> <p>Bright Cinema: Режим просмотра изображения, подходящий для просмотра кинофильмов при ярком окружающем освещении, например, в гостиной.</p> <p>Bright TV: Режим просмотра изображения, подходящий для телевизионных программ, спортивных трансляций, концертов и других видеозаписей при ярком окружающем освещении, например, в гостиной.</p> <p>User: Качество изображения пользователь может регулировать по своему усмотрению. По умолчанию для данного режима установлены те же настройки, что и для Reference.</p> <p>Совет Любые настройки качества изображения можно сохранять для каждого входа по отдельности.</p>
<p>Reset (сброс)</p>	<p>Позволяет восстановить настройки по умолчанию для всех параметров текущего выбранного режима Calib. Preset (☞ стр. 48).</p> <p>Совет Данная функция не влияет на настройки Custom с 1 по 5 параметра Color Temp (температура цвета). Чтобы сбросить значения параметров Gain или Bias для Custom с 1 по 5, воспользуйтесь кнопкой RESET на пульте ДУ, находясь на экране настройки параметров Gain или Bias.</p>

<p>[REALITY CREATION] (создание реальности)</p>	<p>Позволяет настроить детали и обработку шумов изображения (функция Super-resolution).</p> <p>On: Используется эффект обработки изображения и шумов.</p> <p>Resolution: При повышении значения настройки текстура и детали изображения становятся более резкими.</p> <p>Noise Filtering: При повышении значения настройки шумы («шероховатости» изображения) становятся менее заметными.</p> <p>Test: On/Off: Позволяет включать (On) или отключать (Off) на определенной частоте для проверки эффекта функции Reality Creation.</p> <p>Совет Положение демонстрации состояния во время тестирования работает совместно с настройкой параметра Menu Resolution (разрешение меню) (☞ стр. 57).</p> <p>Off: Функция Reality Creation не применяется.</p>
<p>Cinema Black Pro (улучшение воспроизведения черного)</p>	<p>[ADVANCED IRIS] (усовершенствованная диафрагма) Позволяет переключать функцию диафрагмы во время проецирования изображения.</p> <p>Auto Full: Автоматическое переключение на оптимальную диафрагму в соответствии с уровнем яркости источника сигнала. Более того, обработка сигнала, оптимизирующая градацию между пиковыми яркими и темными участками изображения, обеспечивает широкий динамический диапазон. В результате воспроизводится яркое и контрастное изображение.</p> <p>Auto Limited: Более низкая яркость, чем при выборе настройки Auto Full. Изображение больше подходит для просмотра в темном помещении.</p> <p>Manual: Ручная (фиксированная) настройка диафрагмы.</p> <div data-bbox="565 667 789 754" style="text-align: center;"> </div> <p>Off: Функция диафрагмы (апертуры) отключена.</p> <p>Lamp Control (управление лампой) Позволяет переключать мощность лампы во время проецирования изображения.</p> <p>High: Яркость лампы повышается, проецируется более яркое изображение.</p> <p>Low: Яркость лампы понижается, что, за счет минимизации яркости изображения, улучшает воспроизведение черного.</p> <p>Совет Переключение в режим Low позволяет снизить шум вентилятора, а также потребляемую электрическую мощность, что продлевает срок службы лампы.</p>
<p>Motionflow (улучшение воспроизведения движения)</p>	<p>Film Projection (проецирование кинофильма) Позволяет воспроизводить кинофильмы с изображением, похожим на оригинальный пленочный вариант.</p> <p>Выбирайте настройку по своему усмотрению, в зависимости от воспроизводимого изображения.</p> <p>On: Позволяет снизить остаточное изображение.</p> <p>Off: Эффект снижения остаточного изображения меньше, чем при выборе настройки On. Изображение станет ярче.</p> <p>[MOTION ENHANCER] (улучшение воспроизведения движения) Позволяет воспроизводить изображение с быстрым движением более плавно, без создания остаточных изображений.</p> <p>High: Выбирайте данную настройку, чтобы сделать изображение более плавным по сравнению с настройкой Low.</p> <p>Low: Выбирайте данную настройку для получения плавного изображения на экране.</p> <p>Off: Выбирайте данную настройку для отключения этой функции.</p> <p>Совет В зависимости от воспроизводимой сцены для определенных цифровых сигналов на изображении могут появляться шумы. В подобных случаях выбирайте настройку Off.</p>

[CONTRAST] (контрастность)	Регулировка контрастности изображения. Выбор более высокого значения повышает резкость изображения, в то время как выбор более низкого значения снижает резкость изображения. Для регулировки можно нажимать кнопки CONTRAST +/- на пульте ДУ.
[BRIGHTNESS] (яркость)	Регулировка яркости изображения. Выбор более высокого значения повышает яркость изображения, в то время как выбор более низкого значения снижает яркость изображения. Для регулировки можно нажимать кнопки BRIGHTNESS +/- на пульте ДУ.
Color (насыщенность цвета)	Регулировка насыщенности цвета изображения. Выбор более высокого значения повышает насыщенность цвета изображения, в то время как выбор более низкого значения снижает насыщенность цвета изображения.
Ние (цветовой тон)	Регулировка цветового тона (оттенка) изображения. Выбор более высокого значения делает изображение зеленоватым, в то время как выбор более низкого значения делает изображение красноватым.
[COLOR TEMP] (температура цвета)	Регулировка температуры цвета. D93: Данная настройка эквивалентна температуре цвета 9300К, обычно используемой в телевизорах. Придает белому цвету синеватый оттенок. D75: Данная настройка эквивалентна температуре цвета 7500К, соответствующей стандартным дополнительным источникам света. Придает нейтральный оттенок между настройками D93 и D65. D65: Данная настройка эквивалентна температуре цвета 6500К, соответствующей стандартным источникам света. Придает белому цвету красноватый оттенок. D55: Данная настройка эквивалентна температуре цвета 5500К, соответствующей стандартным дополнительным источникам света. Придает белому цвету еще более красноватый оттенок. Custom 1 – 5: Позволяет пользователю отрегулировать, установить и сохранить нужную ему температуру цвета. Можно настраивать параметры Gain и Bias для RGB. По умолчанию установлены следующие заводские настройки. Custom 1: Такая же, как для настройки температуры цвета D93. Custom 2: Такая же, как для настройки температуры цвета D75. Custom 3: Такая же, как для настройки температуры цвета D65. Custom 4: Такая же, как для настройки температуры цвета D55. Custom 5: Настройка, которая делает приоритетной яркость.
[SHARPNESS] (резкость)	Позволяет сделать контуры изображения более резкими или уменьшить шумы. Выбор более высокого значения делает изображение более резким, в то время как выбор более низкого значения делает изображение более мягким, что позволяет снизить шумы. Для регулировки можно нажимать кнопки SHARPNESS +/- на пульте ДУ.

Expert Setting (экспертные настройки)	<p>NR (шумопонижение) Позволяет снизить шумы на изображении. Обычно для данного параметра выбрана настройка Off (отключить). Если изображение имеет шумы, выберите подходящую настройку Low (низкое), Middle (среднее) или High (высокое) в соответствии с источником входного сигнала.</p>																													
	<p>MPEG NR (шумопонижение MPEG) Позволяет снизить шумы компрессии (block noise и mosquito noise) цифровых сигналов. Обычно используется настройка Off (отключить). Если изображение имеет шумы, в зависимости от источника входного сигнала выберите настройку Low (низкая), Middle (средняя) или High (высокая).</p>																													
	<p>Film Mode (режим кинофильма) Настройте воспроизведение в соответствии с выбранным источником сигнала. Auto 1: Подходит для воспроизведения движения при проецировании близко по качеству к оригинальному изображению на кинолентке. Обычно для данного параметра установлена настройка Auto 1. Auto 2: Видеосигналы формата 2-3 или 2-2 Pull-Down воспроизводятся с плавным движением на изображении. Если на вход подается сигнал, отличный от формата 2-3 или 2-2 Pull-Down, изображение демонстрируется в построчном формате. Off: Изображение воспроизводится в построчном формате без автоматического определения видеосигналов.</p>																													
	<p>Contrast Enhancer (улучшение контрастности) Позволяет автоматически корректировать уровень ярких и темных участков изображения для оптимизации контрастности в зависимости от проецируемой сцены. Позволяет повысить резкость изображения и сделать его более динамичным. High/Middle/Low: Позволяет выбрать уровень (высокий/средний/низкий) для функции улучшения контрастности. Off: Функция улучшения контрастности не используется.</p>																													
	<p>[GAMMA CORRECTION] (гамма-коррекция) Позволяет регулировать характеристику тональности изображения. Выберите наиболее подходящую из десяти доступных настроек.</p> <table style="width: 100%; border-collapse: collapse;"> <tr> <td style="width: 15%;">1.8:</td> <td style="width: 15%; text-align: center;">Bright</td> <td style="width: 70%;">Позволяет создавать изображение с большей общей яркостью.</td> </tr> <tr> <td></td> <td style="text-align: center;">↑</td> <td></td> </tr> <tr> <td></td> <td style="text-align: center;">↓</td> <td></td> </tr> <tr> <td></td> <td style="text-align: center;">↑</td> <td></td> </tr> <tr> <td></td> <td style="text-align: center;">↓</td> <td></td> </tr> <tr> <td>2.0</td> <td></td> <td></td> </tr> <tr> <td>2.1</td> <td></td> <td></td> </tr> <tr> <td>2.2</td> <td></td> <td></td> </tr> <tr> <td>2.4</td> <td></td> <td></td> </tr> <tr> <td>2.6:</td> <td style="text-align: center;">Dark</td> <td>Позволяет создавать изображение с меньшей общей яркостью.</td> </tr> </table> <p>Gamma 7: Имитирует характеристику параметра гамма кинолентки. Gamma 8: Повышает резкость изображения. Выбирайте данную настройку, когда изображение просматривается при ярком окружающем освещении, например, в гостиной. Gamma 9: Позволяет создавать более яркое изображение по сравнению с Gamma 8. Gamma 10: Повышает резкость изображения. Выбирайте данную настройку при просмотре телевизионных программ и т.п. при ярком окружающем освещении, например, в гостиной. Off: Функция гамма-коррекции отключена. Приложение управления ImageDirector3 (☞ стр. 41) позволяет регулировать, настраивать и сохранять необходимые параметры на компьютере. Более подробная информация по программе ImageDirector3 приводится в справке (Help) этого приложения.</p>	1.8:	Bright	Позволяет создавать изображение с большей общей яркостью.		↑			↓			↑			↓		2.0			2.1			2.2			2.4			2.6:	Dark
1.8:	Bright	Позволяет создавать изображение с большей общей яркостью.																												
	↑																													
	↓																													
	↑																													
	↓																													
2.0																														
2.1																														
2.2																														
2.4																														
2.6:	Dark	Позволяет создавать изображение с меньшей общей яркостью.																												

Expert Setting (экспертные настройки)	<p>x.v.Color Данный параметр следует настраивать при воспроизведении видеосигнала x.v.Color. Выбирайте настройку On, если проектор соединен с оборудованием, поддерживающим стандарт x.v.Color и воспроизводящим видеосигнал x.v.Color. Подробная информация по x.v.Color приводится в разделе «О x.v.Color» (☞ стр. 68).</p> <p>Совет Для отключения регулировки параметра гамма установите настройку On для параметра x.v.Color.</p>
	<p>[COLOR SPACE] (цветовое пространство) Данный параметр позволяет преобразовать диапазон воспроизведения цвета.</p> <p>BT.709: Цветовое пространство ITU-R BT.709, которое используется в телевизионном вещании высокой четкости или на дисках Blu-ray Disc. Цветовое пространство эквивалентно sRGB.</p> <p>Color Space 1: Цветовое пространство, подходящее для просмотра телевизионных программ и других видеозаписей, например, спортивных трансляций, концертов и т.п.</p> <p>Color Space 2: Цветовое пространство, подходящее для просмотра телевизионных программ, спортивных трансляций, концертов и других видеозаписей при ярком окружающем освещении, например, в гостиной.</p> <p>Color Space 3: Цветовое пространство, подходящее для просмотра кинофильмов.</p>

Меню Advanced Picture (дополнительные настройки изображения)

Меню Advanced Picture используется для настройки дополнительных параметров изображения.

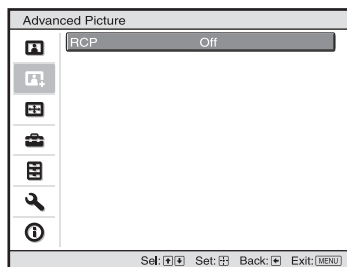

RCP (Real Color Processing)

Для каждого выбранного участка изображения можно независимо отрегулировать насыщенность цвета, цветовой тон и яркость.

User 1, User 2, User 3: Позволяют отрегулировать изображение с помощью функции Real Color Processing и сохранить настройки в памяти. После сохранения настроек в памяти можно просматривать изображение с установленными параметрами.

Off: Данная функция отключена.

Подробная информация приводится в разделе «Регулировка изображения с помощью функции цифровой обработки сигнала Real Color Processing» (☞ стр. 43).

Меню Screen (экран)

Меню Screen используется для настройки входного сигнала. Оно позволяет отрегулировать размер изображения, выбрать формат изображения и т.п.

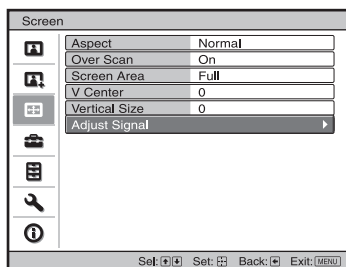





Примечание

В зависимости от типа входного сигнала некоторые настройки могут быть недоступны. Подробная информация приводится в разделе «Входные сигналы и параметры регулировки/настройки» (стр. 83).

Указанные в скобках названия параметров соответствуют обозначением на пульте ДУ.

<p>[ASPECT] (формат изображения)</p>	<p>Позволяет настроить формат демонстрации изображения для текущего входного сигнала (стр. 33).</p> <p>Wide Zoom: Изображение формата 4:3 проецируется с заполнением всего экрана. Изображение в верхней и нижней части экрана будет слегка обрезано.</p> <p>Zoom: Изображение формата 4:3 увеличивается по вертикали и по горизонтали в одинаковой пропорции для заполнения всего экрана. Верхняя и нижняя часть изображения обрезаются. Данный режим подходит для просмотра изображения формата Letterbox.</p> <p>Если при этом на экран не попадают субтитры кинофильма или другая информация в нижней части изображения, можно отрегулировать размер изображения по вертикали (Vertical Size) или положение изображения по вертикали (V Center) (стр. 56).</p> <p>Normal: Изображение демонстрируется во весь экран с сохранением формата изображения входного сигнала. Данный режим подходит для изображений 16:9 или 4:3.</p> <p>Stretch: Изображение, растянутое до 4:3, демонстрируется в формате 16:9.</p> <p>V Stretch: Изображение формата 2,35:1 демонстрируется после преобразования в изображение формата 16:9. Данный режим лучше всего подходит при использовании приобретаемого в торговой сети анаморфотного объектива.</p> <p>Squeeze: Изображение 16:9 или 4:3 демонстрируется в оригинальном формате, когда для просмотра используется приобретаемый в торговой сети анаморфотный объектив.</p> <p>Full: Оригинальное изображение демонстрируется на весь экран. Только если на вход проектора подается компьютерный сигнал.</p> <p>Примечания</p> <ul style="list-style-type: none">• Если на вход проектора подается компьютерный сигнал, можно выбрать только настройку Normal или Full.• Если на вход проектора подается сигнал 3D или в меню Function для параметра 2D-3D Display Sel. выбрана настройка 3D, можно выбрать только настройку Normal или Squeeze.
--	--

Over Scan (забегание развертки)	<p>Позволяет скрыть контур изображения.</p> <p>On: Позволяет скрыть контур поступающего на вход проектора изображения. Выберите данную настройку, если вдоль кромки изображения появляются шумы.</p> <p>Off: Проецируется все поступающее на вход изображение.</p> <p>Совет</p> <p>Для демонстрации всей доступной области изображения по четырем сторонам экрана обратитесь к описанию параметра Blanking (гашение) меню установки Installation  (стр. 63).</p>
Screen Area (область экрана)	<p>Позволяет выбрать размер изображения при забегании развертки изображения Hi-Vision.</p> <p>Full: Изображение расширяется на весь экран.</p> <p>Through: Изображение не расширяется на весь экран.</p>
V Center (центровка по вертикали)	<p>Позволяет перемещать все изображение вверх и вниз на экране.</p> <p>При выборе большего значения изображение на экране перемещается вверх, а при выборе меньшего значения изображение на экране перемещается вниз.</p>
Vertical Size (размер по вертикали)	<p>Позволяет увеличивать или уменьшать размер изображения по вертикали.</p> <p>При выборе большего значения вертикальный размер изображения на экране увеличивается, а при выборе меньшего значения вертикальный размер изображения на экране уменьшается. Если невозможно рассмотреть субтитры при просмотре кинофильма и т.п., используйте данную функцию вместе с функцией V Center.</p>
Adjust Signal (отрегулировать сигнал)	<p>Позволяет отрегулировать входной сигнал.</p> <p>APA: Параметры Phase, Pitch и Shift устанавливаются автоматически на значения, подходящие для сигнала изображения, поступающего от компьютера.</p> <p>Phase: Регулируется фаза точки изображения и фаза сигнала изображения, поступающего от компьютера. Отрегулируйте изображение таким образом, чтобы оно выглядело наиболее чистым.</p> <p>Pitch: Позволяет отрегулировать горизонтальный размер изображения, поступающего от компьютера. Увеличение значения позволяет сделать изображение шире, уменьшение значения делает изображение уже. Выберите настройку, соответствующую количеству точек входного сигнала.</p> <p>Shift: Позволяет отрегулировать положение изображения.</p> <p>H: При увеличении значения для настройки H (по горизонтали) изображение сдвигается вправо, а при уменьшении значения — сдвигается влево. Для настройки положения изображения по горизонтали нажимайте кнопки  / .</p> <p>V: При увеличении значения для настройки V (по вертикали) изображение сдвигается вверх, а при уменьшении значения — сдвигается вниз. Для настройки положения изображения по вертикали нажимайте кнопки  / .</p>

Меню Setup (настройка)

Меню Setup используется для изменения заводских настроек по умолчанию и т.п.

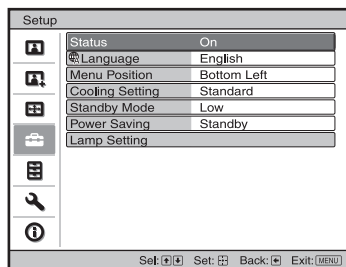

Status (состояние)	<p>Позволяет выбрать, будет ли демонстрироваться экранный дисплей или не будет.</p> <p>Выберите настройку Off (отключить) для отключения экранного дисплея, кроме демонстрации определенных меню, сообщения при выключении питания и сообщений с предупреждениями.</p>
Language (язык)	<p>Позволяет выбрать язык, который будет использоваться для меню и экранных дисплеев.</p> <p>Доступны следующие языки: английский, голландский, французский, итальянский, немецкий, испанский, португальский, русский, шведский, норвежский, японский, китайский (упрощенный), китайский (традиционный), корейский, тайский и арабский.</p>
Menu Position (позиция меню)	<p>Позволяет выбрать место демонстрации меню вместо верхней части экрана.</p> <p>Bottom Left: Меню демонстрируется в нижнем левом углу экрана. Center: Меню демонстрируется в центре экрана.</p>
Cooling Setting (настройка охлаждения)	<p>Данная опция используется для настройки проектора при установке на большой высоте над уровнем моря.</p> <p>High: выбирайте данную настройку, если проектор используется на высоте более 1500 м над уровнем моря. Standard: Используйте данную настройку, если проектор используется на нормальной высоте над уровнем моря.</p> <p>Примечание</p> <p>Если для данного параметра установлена настройка High, шум вентилятора становится немного громче, так как увеличивается скорость его вращения.</p>
Standby Mode (режим ожидания)	<p>Позволяет снизить электрическую мощность, потребляемую в режиме ожидания.</p> <p>Если установлена настройка Standard, проектор в режиме ожидания потребляет обычную электрическую мощность.</p> <p>Если же выбрана настройка Low, потребление электрической мощности в режиме ожидания снижается.</p> <p>Примечание</p> <p>Если для данного параметра установлена настройка Low, функция PJ Auto Power On (автоматическое включение питания PJ) отключается (для этой функции устанавливается настройка Off, и она не появляется в меню) (☞ стр. 60).</p>

Power Saving (экономия энергии)	<p>Позволяет настроить режим экономии энергии.</p> <p>Lamp Cutoff: Если в течение 10 минут на вход проектора не будет подаваться никакой сигнал, его лампа выключится автоматически и потребляемая электрическая мощность понизится. Лампа проектора включится снова в случае восстановления подачи сигнала на его вход или нажатии любой кнопки на самом проекторе или пульте ДУ. В режиме Lamp Cutoff индикатор ON/STANDBY горит оранжевым цветом (☞ стр. 8).</p> <p>Standby: Если в течение 10 минут на вход проектора не будет подаваться никакой сигнал, он выключится автоматически и перейдет в режим ожидания.</p> <p>Off: Выбирайте для отмены действия функции экономии энергии.</p>
Lamp Setting (настройка лампы)	<p>Установите нужную настройку при замене лампы (☞ стр. 77).</p>

Меню Function (настройка функций)

Меню Function используется для изменения настройки различных функций проектора.

Для получения доступа к меню 3D Settings (настройки 3D) нажмите кнопку 3D на пульте ДУ.

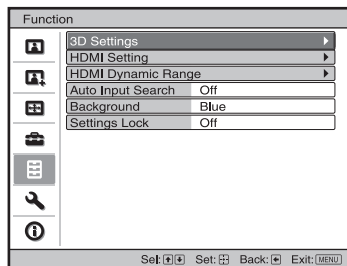

3D Settings (настройки 3D)

Позволяет изменять настройки функции 3D.

2D-3D Display Sel.: Используется для переключения изображения видеосигнала на 2D или 3D.

Auto: Изображения 3D демонстрируются, когда на вход HDMI подаются сигналы с информацией 3D. При поступлении на вход других сигналов демонстрируется изображение 2D.

3D: Изображения 3D демонстрируются в соответствии с системой 3D, выбранной при настройке параметра 3D Format (формат 3D). Однако когда на вход проектора подаются сигналы HDMI с информацией 3D, изображения 3D демонстрируются в соответствии с системой 3D сигналов HDMI, содержащих информацию 3D.

2D: Демонстрируются изображения 2D.

* Информация 3D — это дополнительная информация, позволяющая отличить сигналы 3D. Некоторые сигналы HDMI имеют дополнительную информацию для распознавания 3D, другие же сигналы HDMI — не имеют.

3D Format: Данную настройку можно выбрать нажатием кнопки **➔** на пульте ДУ, когда для параметра 2D-3D Display Sel. выбрана настройка 3D. Позволяет установить систему 3D, когда входные сигналы HDMI не включают информацию 3D.

Simulated 3D: Позволяет преобразовать изображение видеозаписи 2D в изображения 3D.

Данную настройку можно использовать только для входных сигналов HD.

- Эффект функции имитации 3D может быть ограниченным, в зависимости от источника видеосигнала.
- Разные люди воспринимают изображения 3D по-разному.

Side-by-Side: Изображения 3D демонстрируются так, как принимаются (перед преобразованием в последовательные изображения), в формате экрана, разделенного на левый-правый.

Over-Under: Изображения 3D демонстрируются так, как принимаются (перед преобразованием в последовательные изображения), в формате экрана, разделенного на верхний-нижний.

<p>3D Settings (настройки 3D)</p>	<p>3D Glasses Brightness: Используется для регулировки яркости изображения при просмотре изображения 3D video с помощью очков 3D. Для выбора яркости используются следующие настройки: Min, 1, 2, 3 и Max.</p> <p>3D Deep Adjust: Используется для регулировки глубины изображения 3D на экране. Данный параметр можно использовать только в том случае, если для 3D Format выбрана любая настройка, кроме Simulated 3D.</p> <p style="text-align: center;">Depth -2 -1 0 +1 +2 Front ← Normal → Depth</p> <p>Рекомендуется установить для параметра 3D Deep Adjust настройку 0. В зависимости от настройки данного параметра изображение 3D может быть трудно для восприятия.</p> <p>Simulated 3D Effect: Используется для регулировки эффекта 3D, когда изображение 3D получается при преобразовании двухмерного изображения. Можно выбрать настройку High (высокий), Middle (средний) и Low (низкий).</p> <p>Примечания</p> <ul style="list-style-type: none"> • При воспроизведении изображения 3D video дисплей меню на экране имеет многоконтурное изображение, и его лучше смотреть с помощью очков 3D. • Рекомендуется использовать экран размером от 254 до 305 см. Просмотр изображения 3D video на экране размером более 254 см может привести к снижению эффекта 3D.
<p>HDMI Setting (настройка HDMI)</p>	<p>Данная опция позволяет изменять настройки функции Control for HDMI.</p> <p>Control for HDMI: Позволяет выбрать, будет ли использоваться функция Control for HDMI, когда к разъемам HDMI 1 и HDMI 2 подключено оборудование, совместимое с функцией Control for HDMI. Если для данного параметра выбрана настройка On (включить), будет доступно следующее:</p> <ul style="list-style-type: none"> • Работа проектора и подключенного к нему оборудования, совместимого с функцией Control for HDMI, будет синхронизироваться друг с другом. • Также будет действовать настройка Control for HDMI оборудования Sony (AV-усилителя, видеовоспроизводящего устройства и т.п.), совместимого с функцией «Control for HDMI – Easy Setting»*. <p>Device Auto Power Off: Позволяет выбрать, будет ли подключенное к проектору внешнее устройство, совместимое с функцией Control for HDMI, выключаться одновременно с выключением проектора. Если для данного параметра выбрана настройка On (включить), оборудование будет синхронизироваться и выключаться при выключении проектора.</p> <p>PJ Auto Power On: Позволяет связать функцию включения проектора с функцией включения оборудования, совместимого с функцией Control for HDMI. Если данная функция включена (On), проектор будет включаться автоматически при включении подключенного к нему внешнего устройства или при выполнении таких операций, как воспроизведение.</p> <p>Примечание</p> <p>Для включения данной функции установите настройку Standard (стандартная) для параметра Standby Mode (режим ожидания) (☞ стр. 57) в меню настройки Setup , затем установите настройку On для параметра PJ Auto Power On. Более подробная информация приводится в разделе «О функции Control for HDMI» (☞ стр. 67).</p>

HDMI Setting (настройка HDMI)	<p>Device List: Список всего подключенного к проектору оборудования, совместимого с функцией Control for HDMI.</p> <p>Если выбрана настройка Enable (включить), также будет действовать настройка Control for HDMI оборудования Sony (AV усилителя, видеовоспроизводящего устройства и т.п.), совместимого с функцией «Control for HDMI – Easy Setting».</p> <div data-bbox="468 240 883 619" style="border: 1px solid black; padding: 5px; margin: 10px auto; width: fit-content;"> <table border="1" style="width: 100%; border-collapse: collapse;"> <thead> <tr> <th style="text-align: left;">Input</th> <th style="text-align: left;">Device</th> <th style="text-align: left;">Type</th> </tr> </thead> <tbody> <tr> <td>HDMI 1</td> <td>Player 1</td> <td>BD</td> </tr> <tr> <td>HDMI 2</td> <td>Player 2</td> <td>DVD</td> </tr> </tbody> </table> <p style="font-size: small; margin-top: 10px;">Would you like to enable for HDMI settings for connected devices? Before enabling settings, turn on the devices. For unrecognized devices, check settings on their side.</p> <p style="text-align: center; margin-top: 5px;"><input type="button" value="Enable"/></p> <p style="text-align: right; font-size: x-small; margin-top: 5px;">Set: [] Back: [MENU]</p> </div> <p>* «Control for HDMI – Easy Setting» – это функция, которая позволяет включать настройку Control for HDMI оборудования, подключенного к входу HDMI проектора, когда на самом проекторе включена настройка Control for HDMI. Данная функция возможна только при использовании совместимого оборудования Sony; некоторое оборудование может быть несовместимо.</p> <p>Хотя может быть совместимо и некоторое оборудование, произведенное не компанией Sony, взаимодействие с таким оборудованием не гарантируется.</p>	Input	Device	Type	HDMI 1	Player 1	BD	HDMI 2	Player 2	DVD
Input	Device	Type								
HDMI 1	Player 1	BD								
HDMI 2	Player 2	DVD								
HDMI Dynamic Range (динамический диапазон HDMI)	<p>Позволяет установить уровень входного видеосигнала для разъемов HDMI 1 и HDMI 2.</p> <p>Auto: Уровень входного видеосигнала устанавливается автоматически.</p> <p>Limited: Уровень входного видеосигнала устанавливается для сигналов 16 – 235.</p> <p>Full: Уровень входного видеосигнала устанавливается для сигналов 0 – 255.</p> <div data-bbox="315 992 479 1024" style="background-color: black; color: white; padding: 2px; margin: 10px 0;">Примечание</div> <p>Если выходной видеосигнал подключенного к проектору оборудования HDMI настроен неправильно, светлые и темные участки изображения могут быть слишком светлыми или слишком темными.</p>									
Auto Input Search (автоматический поиск входного сигнала)	<p>Данная настройка позволяет скрывать входные разъемы, на которые не подается сигнал.</p> <p>Если для данного параметра выбрано On (включить), появляющийся при нажатии кнопки INPUT список входов не будет включать те входы, на которые не подается сигнал. Чтобы на дисплей выводился список всех входов, выберите для данного параметра настройку Off (☞ стр. 31).</p>									
Background (фон)	<p>Позволяет выбрать цвет фонового экрана, который будет демонстрироваться при отсутствии каких-либо входных сигналов.</p> <p>Можно выбрать Black (черный) или Blue (синий).</p>									
Settings Lock (блокировка настроек)	<p>Данная функция позволяет заблокировать настройки параметров меню, что может предотвратить появление ошибок во время работы проектора (☞ стр. 62).</p> <p>Off: Функция Settings Lock не используется.</p> <p>Level A: Позволяет не показывать 20 параметров меню.</p> <p>Level B: В дополнение к Level A позволяет не показывать еще 15 параметров меню.</p>									

Параметры меню, блокируемые с помощью функции Settings Lock

Level A, B

Меню Picture (изображение)	
	<ul style="list-style-type: none">• Reset (сброс)• Reality Creation (создание реальности)• Advanced Iris (усовершенствованная диафрагма)• Lamp Control (управление лампой)• Film Projection (проецирование кинофильма)• Motion Enhancer (улучшение воспроизведения движения)• Contrast (контрастность)• Brightness (яркость)• Color (насыщенность цвета)• Hue (цветовой тон)• Color Temp. (температура цвета)• Sharpness (резкость)• NR (шумопонижение)• MPEG NR (шумопонижение MPEG)• Film Mode (режим кинофильма)• Contrast Enhancer (улучшение контрастности)• Gamma Correction (гамма-коррекция)• x.v.Color• Color Space (цветовое пространство)
Меню Advanced Picture (дополнительные настройки изображения)	
	<ul style="list-style-type: none">• RCP

Level B

Меню Setup (настройка)	
	<ul style="list-style-type: none">• Status (состояние)• Language (язык)• Menu Position (позиция меню)• Cooling Setting (настройка охлаждения)• Standby Mode (режим ожидания)• Power Saving (экономия энергии)• Lamp Setting (настройка лампы)
Меню Function (настройка функций)	
	<ul style="list-style-type: none">• HDMI Setting (настройка HDMI)• HDMI Dynamic Range (динамический диапазон HDMI)• Auto Input Search (автоматический поиск входного сигнала)• Background (фон)
Меню Installation (установка)	
	<ul style="list-style-type: none">• V Keystone (трапецидальное искажение по вертикали)• Image Flip (переворот изображения)• Blanking (гашение)• Panel Alignment (настройка панели)

Меню Installation (установка)

Меню Installation используется для изменения установочных настроек.

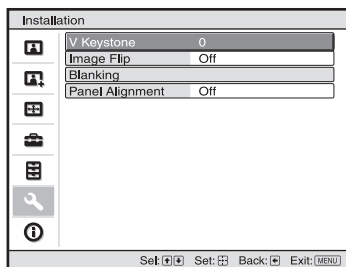

V Keystone (трапецидальное искажение по вертикали)	<p>Позволяет устранить вертикальное трапецидальное искажение изображения.</p> <p>Если нижнее основание трапеции больше верхнего (□): Выберите настройку с меньшим значением (отрицательное направление).</p> <p>Если верхнее основание трапеции больше нижнего (□): Выберите настройку с большим значением (положительное направление).</p> <p>Примечание</p> <p>В зависимости от положения изображения, отрегулированного при помощи функции сдвига объектива, в результате регулировки параметра V Keystone формат (соотношение сторон) изображение может отличаться от исходного, либо может возникнуть искажение изображения.</p>										
Image Flip (переворот изображения)	<p>Позволяет переворачивать изображение на экране относительно горизонтальной и/или вертикальной оси.</p> <p>Off: Изображение не переворачивается.</p> <p>HV: Изображение переворачивается относительно горизонтальной и вертикальной осей.</p> <p>H: Изображение переворачивается относительно вертикальной оси.</p> <p>V: Изображение переворачивается относительно горизонтальной оси.</p> <p>Используйте данную опцию при установке проектора на потолке или сзади экрана.</p>										
Blanking (гашение)	<p>Данная функция позволяет регулировать область демонстрации изображения по всем четырем сторонам экрана.</p> <p>С помощью кнопок ↑ / ↓ выберите регулируемую сторону изображения: Left (левая), Right (правая), Top (верхняя) или Bottom (нижняя). Для регулировки нажимайте кнопки ← / →.</p> <div data-bbox="538 1182 813 1337"><table border="1"><thead><tr><th colspan="2">Blanking</th></tr></thead><tbody><tr><td>Left:</td><td>2</td></tr><tr><td>Right:</td><td>3</td></tr><tr><td>Top:</td><td>2</td></tr><tr><td>Bottom:</td><td>3</td></tr></tbody></table></div> <p>Примечание</p> <p>В случае одновременной регулировки параметров Blanking и V Keystone первый из них невозможно отрегулировать правильно. Если используется функция Blanking, убедитесь, что для параметра V Keystone установлена настройка 0.</p>	Blanking		Left:	2	Right:	3	Top:	2	Bottom:	3
Blanking											
Left:	2										
Right:	3										
Top:	2										
Bottom:	3										

Panel Alignment (настройка панели)

Данная функция позволяет отрегулировать интервалы в цветах символов или изображения.

Если установлена настройка On (включить), можно отрегулировать параметры Adjust Color (отрегулировать цвет) и Pattern Color (цветной растр).

Adjust Item: Позволяет выбрать, как осуществлять регулировку.

Shift: Сдвиг всего изображения и осуществление регулировки.

Zone: Выбор нужного диапазона и осуществление регулировки.

Adjust Color: Позволяет назначить нужный цвет для регулировки интервалов в цветах. Выберите R (красный) или B (синий) для осуществления регулировки, базирующейся на G (зеленом).

Pattern Color: Если для параметра Adjust Color выбрано R (красный), выберите R/G (красный и зеленый) или R/G/B (белый, все цвета).

Если для параметра Adjust Color выбрано B (синий), выберите B/G (синий и зеленый) или R/G/B (белый, все цвета).

Adjust: Цвет, выбранный с помощью параметра Adjust Color, можно настроить в режиме Shift или Zone с помощью кнопок ←/→, ↑/↓.

Если выбрано Shift: Назначьте настройки в горизонтальном направлении (H) с помощью кнопок ←/→ и в вертикальном направлении (V) с помощью кнопок ↑/↓.

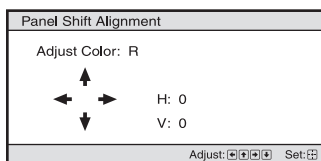

Если выбрано Zone: Выберите позицию регулировки в горизонтальном направлении (H) с помощью кнопок ←/→ и в вертикальном направлении (V) с помощью кнопок ↑/↓, затем нажмите кнопку ⊕.

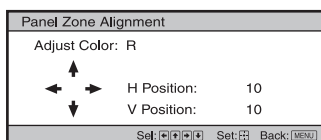

Установите значение в горизонтальном направлении (H) с помощью кнопок ←/→ и в вертикальном направлении (V) с помощью кнопок ↑/↓. Для повторного выбора позиции для регулировки нажмите кнопку ⊕.

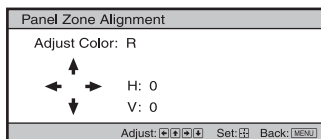

Reset: Позволяет восстановить настройки по умолчанию.

Примечание

В зависимости от выбранного выше режима регулировки цвета могут стать неравномерными или может измениться разрешение.

Меню Information (информация)

Меню Information позволяет посмотреть название модели, серийный номер, частоту кадровой и строчной развертки входного сигнала и суммарное время использования лампы в часах.

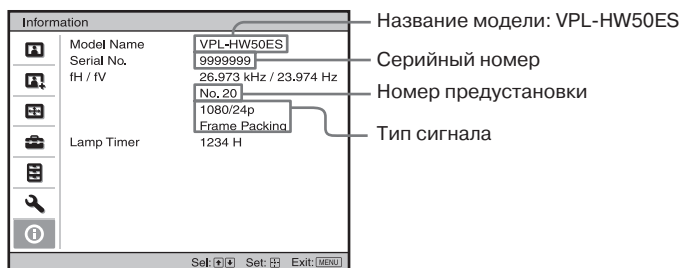

Model Name (название модели)	Показано название модели (VPL-HW50ES).
Serial No. (серийный номер)	Показан серийный номер проектора.
fH (частота строчной развертки)	Показана частота строчной развертки входного сигнала.
fV (частота кадровой развертки)	Показана частота кадровой развертки входного сигнала.
Memory No. (номер ячейки памяти)	Показан предварительно настроенный номер ячейки памяти входного сигнала.
Signal Type (тип сигнала)	Показан тип входного сигнала. Если на вход подается сигнал с информацией 3D, на экране будет показан тип входного сигнала и формат 3D.
Lamp Timer (срок службы лампы)	Показано суммарное время, в течение которого была включена лампа проектора.

Примечания

- В зависимости от используемого на проекторе входного сигнала значения fH (частота строчной развертки) и fV (частота кадровой развертки) могут быть не показаны.
- Список демонстрируемых в данном меню параметров изменить невозможно.

О номере ячейки памяти предварительной настройки

Данный проектор имеет 31 тип предварительно настроенных данных для входных сигналов (предварительно настроенная память). Когда на вход подается предварительно настроенный сигнал, проектор автоматически определяет его тип и восстанавливает из памяти данные для сигнала, что позволяет осуществлять воспроизведение с оптимальными параметрами изображения. Номер ячейки памяти и тип сигнала показаны в меню Information ⓘ (информация).

Предварительно настроенные данные можно изменять в меню Screen Ⓜ (экран). В работе проектора, помимо пресетов, используемых для аналоговых компьютерных сигналов, также используются 20 различных настроек пользователя. Вы можете сохранить входящие сигналы, которые не были предустановлены, в настройках пользователя.

Данный проектор, кроме ячеек памяти предварительной настройки, также имеет 20 различных ячеек пользовательской памяти, которые используются для ввода аналоговых компьютерных сигналов. В пользовательских ячейках памяти можно сохранять входные сигналы, которые не сохранены в памяти предварительной настройки.

Когда на вход проектора в первый раз подается сигнал, не сохраненный в памяти предварительной настройки, автоматически используется ячейка памяти с номером 0. При регулировке в меню Screen Ⓜ данные сигнала будут сохранены в памяти проектора. Если настройки сохраняются более чем в 20 ячейках пользовательской памяти, новые сохраняемые данные всегда заменяют самые старые сохраненные данные.

В таблице на стр. 81 можно проверить, сохранен ли сигнал в памяти предварительной настройки.

Примечание

Если формат изображения входного сигнала не совпадает с размерами экрана, часть экрана будет черной.

В данном разделе описываются другие функции проектора, процедура устранения проблем, процедура замены лампы и воздушного фильтра и т.п.

О функции Control for HDMI

Что такое Control for HDMI?

Control for HDMI — это функция взаимного управления стандарта HDMI, которая использует спецификацию HDMI CEC (Consumer Electronics Control). Соединение различного оборудования, совместимого с функцией Control for HDMI, например, проигрывателя Blu-ray Disc, проигрывателя/рекордера DVD, AV усилителя и т.п., с совместимым с этой же функцией телевизором или проектором кабелем HDMI позволяет синхронизировать это оборудование с телевизором или проектором.

Использование функции Control for HDMI

- Сделайте необходимые соединения и назначьте настройки каждому оборудованию.
- Не отключайте оборудование от источника электропитания.
- Настройте входные параметры проектора для того входа HDMI, к которому подключено внешнее оборудование.
- Убедитесь, что воспроизводимое оборудованием изображение проецируется на экран.

Подключение оборудования, совместимого с функцией Control for HDMI

Для соединения проектора с оборудованием, совместимым с функцией Control for HDMI, используется кабель HDMI. Используйте кабель с логотипом HDMI.

Настройка функции Control for HDMI

Обязательно назначьте подходящие соединения на проекторе и оборудовании, совместимом с функцией Control for HDMI, которое подключено к проектору. Настройке проектора описываются на стр. 60. Для настройки подключенного к проектору оборудования, совместимого с функцией Control for HDMI, обратитесь к руководству по эксплуатации этого оборудования. Если к входу HDMI проектора подключено оборудование, совместимое с функцией Control for HDMI — Easy Setting, включение функции Control for HDMI на проекторе также приведет к включению функции Control for HDMI на подключенном оборудовании.

Функция Control for HDMI позволяет следующее

- Включение питания или режима воспроизведения на подключенном к проектору оборудовании приведет к автоматическому включению проектора и его переключению на вход, к которому подключено это внешнее оборудование.
- Выключение питания проектора приведет к автоматическому выключению питания подключенного оборудования.
- Изменение настройки языка на проекторе также приведет к автоматическому изменению настройки языка на подключенном оборудовании на тот же язык.

Примечания

- Доступность функций Control for HDMI различна и зависит от подключаемого устройства. Обратитесь к руководству по эксплуатации соответствующего оборудования.
- С оборудованием других производителей, имеющим похожие функции, возможна некоторая синхронизация работы, однако это не гарантируется.

О x.v. Color

- x.v.Color — это общее название, данное оборудованию, которое имеет возможности реализации широкого цветового пространства, которое базируется на спецификации xvYCC. Данное название является товарным знаком Sony Corporation.
- xvYCC — это международный стандарт технических характеристик цветового пространства с расширенным показателем гамма для видеосигналов. Показатель гамма цвета xvYCC шире по сравнению с цветовым пространством sRGB, которое в настоящее время используется в телевизионных системах.

О функции имитации 3D

- Используя функцию имитации 3D, имейте в виду, что получаемое изображение будет выглядеть не так, как оригинальное изображение, потому что данная функция использует преобразование видеосигнала.
- Имейте в виду, что если проектор используется в коммерческих целях или для публичного просмотра, демонстрация изображения 2D как изображения 3D путем его преобразования с помощью функции Simulated 3D может нарушать законные права авторов или продюсеров.



Поиск и устранение неисправностей



Если проектор работает неправильно, попробуйте найти причину такой работы и устранить ее, используя приведенные ниже инструкции. В случае сохранения проблемы обратитесь к квалифицированному специалисту Sony.

Питание



Симптом	Причина и способ устранения
Не включается питание.	<ul style="list-style-type: none">→ Питание может не включаться в том случае, если попытка включения осуществляется через короткое время после выключения питания переключателем I/⏻ (ON/STANDBY). Для включения питания подождите минуту.→ Надежно закройте крышку отсека лампы, затем затяните винт крепления (☞ стр. 76).→ Надежно закройте держатель фильтра (☞ стр. 77).→ Проверьте предупреждающие индикаторы (☞ стр. 72).
Питание внезапно выключается.	<ul style="list-style-type: none">→ Убедитесь, что в меню настройки Setup  для параметра Power Saving (экономия энергии) установлена настройка Standby (режим ожидания) (☞ стр. 58).→ Установите для параметра Power Saving (экономия энергии) настройку Off (отключить).

Изображение

Симптом	Причина и способ устранения
Нет изображения.	<ul style="list-style-type: none">→ Проверьте правильность соединений (☞ стр. 25).→ Правильно выберите источник входного сигнала с помощью кнопки INPUT (☞ стр. 31).→ Для передачи сигнала с компьютера выберите на нем выход подключения внешнего монитора.→ На компьютере выберите вывод сигнала только на выход подключения внешнего монитора.
Изображение имеет многоконтурность.	→ Изображение демонстрируется в формате 3D. Для просмотра изображения 3D воспользуйтесь очками 3D или установите настройку 2D для параметра 2D-3D Display Set (☞ стр. 59).
Яркая область изображения может становиться нечеткой, или текст может становиться блеклым (когда на вход подается сигнал HDMI).	→ Переключите уровень выходного сигнала RGB подключенного оборудования, или переключите настройку параметра HDMI Dynamic Range на проекторе (☞ стр. 61).
При соединении с компьютером текст может стать блеклым (когда на вход проектора подается сигнал от компьютера).	→ Данный симптом может появляться, когда на вход подается любой сигнал, кроме сигнала стандарта HDMI. Отрегулируйте резкость изображения (параметр Sharpness) в меню Picture  (изображение) или в меню Function  для параметра HDMI Dynamic Range установите настройку Limited (☞ стр. 51, 61).
Изображение слишком темное.	→ Отрегулируйте яркость или контрастность изображения в меню Picture  проектора (☞ стр. 51).
Изображение нечеткое.	<ul style="list-style-type: none">→ Отрегулируйте фокус (☞ стр. 23).→ На объективе сконденсировалась влага. Включите проектор и оставьте его приблизительно на 2 часа.

Симптом	Причина и способ устранения
Изображение мерцает.	<ul style="list-style-type: none"> → Если изображение передается с компьютера, активируйте функцию АРА и отрегулируйте текущий входной сигнал. → Отрегулируйте параметр Phase (фаза) в подменю Adjust Signal (отрегулировать сигнал) меню Screen  (☞ стр. 56).
Неприемлемый цвет символов или изображения.	<ul style="list-style-type: none"> → Выберите нужную регистрацию цвета в подменю Panel Adjustment меню Installation  (☞ стр. 64).
Изображение остается на экране (остаточное изображение)	<ul style="list-style-type: none"> → Если в течение длительного времени на экране демонстрируется неподвижное изображение с высокой контрастностью, может сохраниться некоторое остаточное изображение. Это только временное состояние. Выключение проектора на некоторое время приведет к исчезновению остаточного изображения.

Экранный дисплей

Симптом	Причина и способ устранения
Экранный дисплей не появляется.	<ul style="list-style-type: none"> → Установите настройку On (включить) для опции Status (состояние) в меню Setup  (настройка) (☞ стр. 57). → Убедитесь, что зеленый индикатор ON/STANDBY горит постоянно. Во время запуска проектора индикатор ON/STANDBY мигает. Не используйте проектор, пока зеленый индикатор не перестанет мигать.
Название модели не исчезает с экрана; или проектор не выходит из демонстрационного режима.	<ul style="list-style-type: none"> → Режим демонстрации проектора может быть настроен в момент покупки. Проконсультируйтесь с продавцом или квалифицированным специалистом Sony.
Не появляются входные разъемы.	<ul style="list-style-type: none"> → Установите настройку Off (отключить) для параметра Auto Input Search (автоматический поиск входов) в меню Function  (☞ стр. 61).

Пульт ДУ

Симптом	Причина и способ устранения
Пульт ДУ не работает.	<ul style="list-style-type: none"> → Может быть израсходован заряд батареек. Замените батарейки новыми (☞ стр. 11). → При установке батареек в пульт соблюдайте полярность (☞ стр. 11). → Если рядом с сенсором дистанционного управления находится люминесцентная лампа, проектор может работать неправильно или с ошибками. → Проверьте положение сенсора дистанционного управления на проекторе (☞ стр. 8). → Если используется приобретаемый отдельно передатчик 3D Sync, который направлен на сенсор дистанционного управления проектора, это может препятствовать осуществлению дистанционного управления.

Изображение 3D video

Симптом	Причина и способ устранения
Нет эффекта трехмерного изображения.	<ul style="list-style-type: none"> → Убедитесь, что включены очки 3D (☞ стр. 37). → Убедитесь, что аккумулятор в очках 3D заряжен. → Убедитесь, что на вход проектора подается сигнал HDMI. → Для параметра 2D-3D Display Sel. установите настройку Auto или 3D (☞ стр. 59). → Проверьте, совместимы ли входные сигналы с сигналами 3D (☞ стр. 85). → Если от оборудования 3D, подключенного к проектору, не подается никакой сигнал 3D, проблему может решить перезапуск подключенного оборудования. → Очки 3D могут работать неэффективно, если место просмотра или место установки проектора находятся слишком далеко от экрана (☞ стр. 38). → Если используется приобретаемый отдельно передатчик 3D Sync, убедитесь, что он находится в пределах рабочего расстояния (☞ стр. 28). → Не подходит размер экрана. Уменьшите размер экран с помощью функции трансфокации или просматривайте изображение с большего расстояния от экрана (☞ стр. 91).

Другое

Симптом	Причина и способ устранения
Вентилятор слишком шумит.	<ul style="list-style-type: none"> → Проверьте настройку параметры Cooling Setting (настройка охлаждения) в меню Setup  (настройка) (☞ стр. 57). → В помещении может быть слишком высокая температура. → Проверьте условия установки (☞ стр. 13). Скорость вращения вентилятора повышается для нормальной работы проектора в помещениях с высокой окружающей температурой. При этом шум вентилятора становится немного громче. Нормальной рабочей температурой проектора является 25°C.
Невозможно отрегулировать смещение объектива.	<ul style="list-style-type: none"> → Объектив нельзя сдвинуть за пределы допустимого диапазона перемещения изображения. Регулируйте сдвиг объектива в пределах диапазона перемещения изображения (☞ стр. 16, 23).
Проектор и подключенное к нему оборудование включается/выключается, начинает воспроизведение и выполняет другие операции одновременно.	<ul style="list-style-type: none"> → Установлена настройка On (включить) для параметров Control for HDMI, Device Auto Power Off и PJ Auto Power ON. Установите для них настройку Off (выключить). Более подробная информация приводится в разделе «HDMI Setting (настройка HDMI)» (☞ стр. 60).

Предупреждающие индикаторы

В случае возникновения каких-либо трудностей с проектором индикатор ON/STANDBY или индикатор LAMP/COVER будет включаться или мигать.

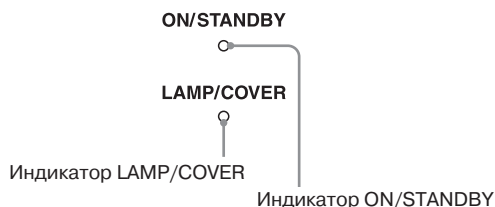

Симптом	Причина и способ устранения
Мигает красный индикатор LAMP/COVER (частота повторения 2 вспышки).	<ul style="list-style-type: none"> → Надежно закройте крышку отсека лампы, затем затяните винт ее крепления (☞ стр. 76). → Надежно закройте держатель фильтра (☞ стр. 77).
Мигает красный индикатор LAMP/COVER (частота повторения 3 вспышки).	<ul style="list-style-type: none"> → Закончился срок службы лампы проектора. Замените лампу (☞ стр. 75). → Лампа сильно нагрелась. Подождите, пока лампа не остынет, затем снова включите проектор.
Мигает красный индикатор ON/STANDBY (частота повторения 4 вспышки).	<ul style="list-style-type: none"> → Сломался вентилятор. Обратитесь к квалифицированному специалисту Sony.
Мигает красный индикатор ON/STANDBY (частота повторения 2 вспышки).	<ul style="list-style-type: none"> → Слишком высокая внутренняя температура проектора. Убедитесь, что ничего не блокирует вентиляционные отверстия на его корпусе, а также, не используется ли проектор на слишком большой высоте над уровнем моря.
Мигает красный индикатор ON/STANDBY (частота повторения 6 вспышек).	<ul style="list-style-type: none"> → Нажмите переключатель I/⏻ (ON/STANDBY) для включения проектора. Если проектор не включается, отсоедините кабель электропитания от электрической розетки и убедитесь, что индикатор ON/STANDBY погас. Приблизительно через 10 сек. снова подсоедините кабель электропитания и включите проектор. Если индикаторы продолжают загораться, неисправна электрическая часть проектора. Проконсультируйтесь с квалифицированным специалистом Sony.

Примечание

Если предупреждающий индикатор начинает мигать не так, как описано выше, и симптомы сохраняются даже после выполнения всех описанных выше процедур, проконсультируйтесь с квалифицированным специалистом Sony.

Предупреждающие сообщения

Сообщение	Пояснения и способ устранения
High temp.! Lamp off in 1 min. (Высокая температура, лампа выключится через минуту.)	→ Выключите проектор. → Убедитесь, что ничто не блокирует вентиляционные отверстия (☞ стр. 14).
Frequency is out of range! (Частота выходит за установленные пределы!)	→ Частота выходит за установленные пределы. Подавайте на вход проектора сигнал, параметры которого не выходят за допустимые пределы (☞ стр. 81).
Please replace the Lamp/Filter. (Пожалуйста, замените лампу/фильтр.)	→ Настало время замены лампы. Замените лампу (☞ стр. 75). → Также замените воздушный фильтр. Возобновите очистку вентиляционных отверстий (впускных) (☞ стр. 75). Если данное сообщение появится еще раз после замены лампы и фильтра, значит, процедура замены лампы не завершена. Проверьте процедуру замены лампы еще раз (☞ стр. 75).
	Примечание Чтобы убрать данное сообщение с дисплея, нажмите любую кнопку на пульте ДУ или панели управления проектора.
Please clean the filter. (Пожалуйста, очистите фильтр.)	→ Настало время очистить воздушный фильтр. Очистите воздушный фильтр (☞ стр. 78).
	Примечание Чтобы убрать данное сообщение с дисплея, нажмите любую кнопку на пульте ДУ или панели управления проектора.
Please clean the filter. Have you finished? Yes No (Пожалуйста, очистите фильтр. Вы закончили? Да Нет)	→ Настало время очистить воздушный фильтр. Очистите воздушный фильтр (☞ стр. 78). → Если воздушный фильтр очищен, выберите Yes (да). Если воздушный фильтр не был очищен, выберите No (нет).
Projector temperature is high. Cooling Setting should be «High» if projector is being used at high altitude. (Высокая температура проектора. Если проектор используется на большой высоте над уровнем моря, для параметра Cooling Setting необходимо установить настройку High.)	→ Убедитесь, что не заблокированы вентиляционные отверстия проектора (☞ стр. 8). → Если проектор используется на большой высоте над уровнем моря, для параметра Cooling Setting необходимо установить настройку High (☞ стр. 57).
	Примечание Если температура внутри проектора остается высокой, через минуту настройка параметра Cooling Setting изменится на High, после чего скорость вращения вентилятора увеличится.
Power Saving Mode is set. Projector lamp will automatically cutoff in 1 minute. (Настроен режим экономии энергии. Лампа проектора автоматически выключится через минуту.)	→ Для параметра Power Saving установлена настройка Lamp Cutoff. (☞ стр. 58).
	Примечание Если на вход проектора не подается никакой сигнал, лампа выключится через минуту.

Сообщение	Пояснения и способ устранения
Power Saving Mode is set. Projector will automatically enter Standby Mode in 1 minute. (Настроен режим экономии энергии. Проектор автоматически переключится в режим ожидания через минуту.)	→ Для параметра Power Saving установлена настройка Standby. (☞ стр. 58). Примечание Если на вход проектора не подается никакой сигнал, проектор переключится в режим ожидания через минуту.

Сообщения с предупреждением

Сообщение	Пояснения и способ устранения
	→ На выбранный вход не подается никакой входной сигнал. Проверьте соединения (☞ стр. 25).
Not applicable! (Невозможно!)	→ Нажмите подходящую кнопку. → Операция, запускаемая нажимаемой кнопкой, в настоящее время запрещена.
Settings Lock enabled. (Включена блокировка настроек.)	→ Для параметра Settings Lock установлена настройка Level A или Level B (☞ стр. 61).

Замена лампы и воздушного фильтра и очистка вентиляционных отверстий (впускных)

Инструменты, необходимые для проведения данной процедуры:

- Лампа проектора LMP-H202 (приобретается отдельно)
- Стандартная крестовая отвертка
- Ткань (для защиты от царапин)

Используемая в качестве источника света в проекторе лампа имеет определенный срок службы. Когда лампа становится тусклой, изменяется баланс цвета изображения или появляется сообщение «Please replace Lamp/Filter» (пожалуйста, замените лампу/фильтр), возможно, закончился срок ее службы. Как можно быстрее поменяйте лампу на новую.

Для замены используйте лампу LMP-H202. Воздушный фильтр поставляется вместе с лампой проектора LMP-H202. При замене лампы следует также заменить и воздушный фильтр.

При каждой замене лампы проектора обязательно меняйте воздушный фильтр на новый. Также очищайте вентиляционные отверстия (впускные).

Внимание!

- После выключения проектора переключателем I/⏻ (ON/STANDBY) лампа остается горячей. Прикосновение к лампе в этот момент может обжечь пальцы. Если необходимо заменить лампу, подождите не менее часа, чтобы она остыла.
- Не прикасайтесь к поверхности объектива. В случае случайного прикосновения удалите следы от пальцев мягкой тканью.
- Будьте особенно внимательны при замене лампы, когда проектор закреплен на потолке.
- При снятии держите узел лампы горизонтально и вынимайте его прямо вверх. Не наклоняйте узел лампы. Снятие лампы при наклонном узле может привести к появлению трещин, осколки способны нанести ранения.

- При снятии воздушного фильтра следите, чтобы пыль с него не попала внутрь проектора.
- Замена воздушного фильтра крайне важна для поддержания нормального функционирования проектора и предотвращения сбоев в его работе. Если появилось сообщение с предупреждением о необходимости замены воздушного фильтра, замените фильтр немедленно.

- 1 Выключите проектор и отсоедините кабель питания от электрической розетки.**
- 2 Перед установкой проектора на ровной поверхности, например, на столе, подложите кусок ткани, чтобы не поцарапать поверхность. Переверните проектор, как показано на рисунке, затем положите его на ткань.**

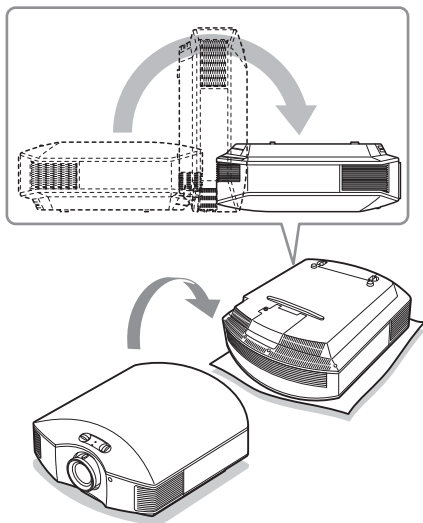

Примечания

- Если лампа повреждена, ее обломки могут рассыпаться, если не перевернуть проектор. Рассыпавшимися осколками можно пораниться.
- Убедитесь, что проектор установлен на устойчивую поверхность.

- 3** Крестовой отверткой выкрутите винт крепления крышки отсека лампы и откройте крышку.

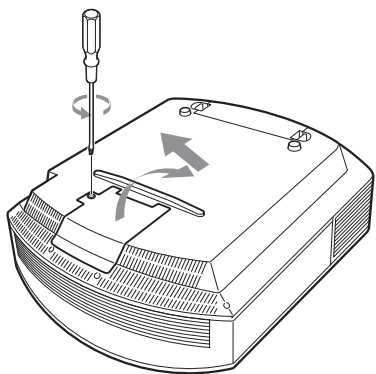

- 4** Крестовой отверткой выкрутите три винта крепления лампы. Возьмитесь за ручку и выньте лампу прямо вверх.

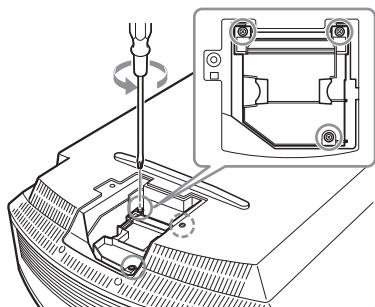

- 5** Возьмитесь за ручку новой лампы и аккуратно задвиньте ее в проектор до упора, затем затяните три крепежных винта.

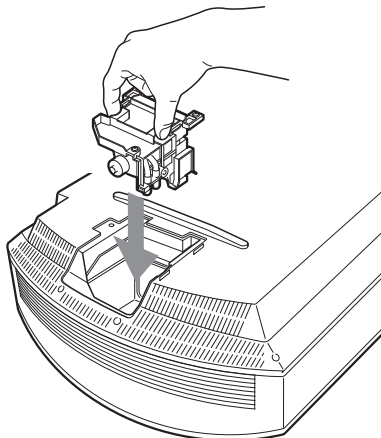

Примечание

Постарайтесь не касаться оптического блока внутри проектора.

- 6** Закройте крышку отсека лампы, затем затяните винт.

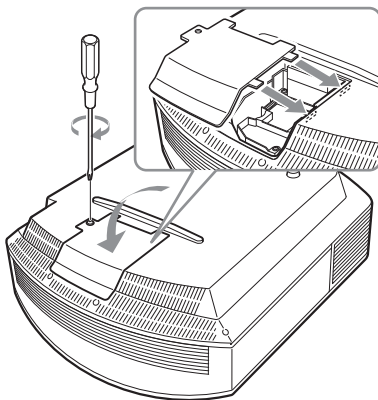

7 Снимите держатель фильтра.

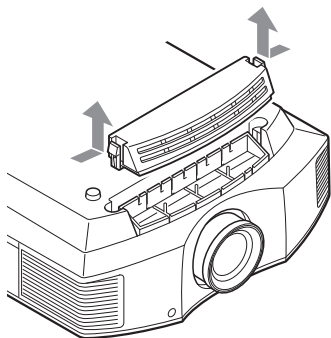

8 Снимите воздушный фильтр.



9 Установите новый воздушный фильтр таким образом, чтобы он вошел под каждый заостренный выступ (в 10 местах) на держателе.

Примечание

При установке выравнивайте воздушный фильтр по форме держателя. После снятия воздушного фильтра не прикасайтесь к вентилятору, который располагается глубоко внутри проектора.

10 Установите держатель фильтра на место.

Примечание

Пока держатель фильтра не будет надежно установлен на место, проектор не включится.

11 Вытрите пыль с впускных вентиляционных отверстий мягкой тканью.

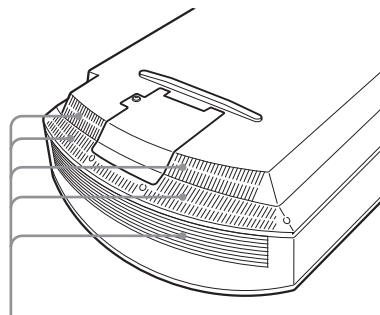

Вентиляционные отверстия (впускные)

12 Переверните проектор обратно в исходное положение.

13 Включите проектор, затем выберите нужную настройку в меню Setup (настройка). Появится экран меню, показанный на экране ниже.

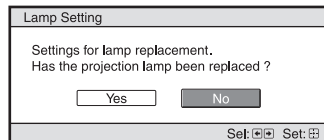

Совет

Если для параметра Settings Lock (блокировка настроек) установлена настройка Level B (уровень B), измените ее на Off (отключить).

14 Выберите Yes (да).

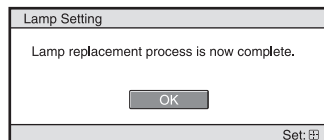

Внимание!

Не просовывайте пальцы в отсек лампы; следите за тем, чтобы никакие жидкости или другие объекты не попали в это отверстие, так как это может привести к поражению электрическим током или возгоранию.

Примечания

- Для замены используйте только лампу LMP-H202 Projector Lamp. Использование любой другой лампы может привести к появлению сбоев в работе проектора.
- Перед заменой лампы обязательно выключите проектор и отсоедините кабель питания от электрической розетки, затем убедитесь, что погас индикатор ON/STANDBY.
- Пока лампа не будет надежно установлена на место, проектор не включится.
- Также проектор не включится, пока не будет надежно закрыта крышка отсека лампы.
- Чтобы убрать сообщение с экрана, нажмите любую кнопку на пульте ДУ или панели управления проектора.

Примечание

Лампа проектора содержит ртуть. Каждый регион имеет собственные правила утилизации люминесцентных ламп. В точности следуйте правилам для своего региона.

Утилизация использованной лампы

Для клиентов в США

Лампа данного устройства содержит ртуть. На утилизацию подобных материалов распространяются правила, базирующиеся на законах о защите окружающей среды. Информацию по утилизации или вторичной переработке можно получить в местных органах власти или в Ассоциации телекоммуникационной промышленности (www.eiae.org).

Очистка воздушного фильтра

Если на экране появилось сообщение «Please clean the filter» (пожалуйста, очистите фильтр), необходимо очистить воздушный фильтр. Воздушный фильтр следует очищать каждые 1500 часов. Этот срок является только ориентировочным, потому что зависит от условий окружающей среды и характера использования проектора. Вымойте воздушный фильтр в растворе слабого моющего средства, затем высушите в затененном месте.

Примечания

- Постарайтесь не повредить воздушный фильтр при очистке. Подробная информация по снятию и установке воздушного фильтра приводится в шагах с 7 по 10 в разделе «Замена лампы и воздушного фильтра и очистка вентиляционных отверстий (впускных)» (☞ стр. 77).
- При снятии воздушного фильтра следите, чтобы пыль не попала внутрь проектора.
- Для поддержания нормального функционирования проектора или предотвращения сбоев в его работе необходимо обязательно очищать воздушный фильтр. Если появилось сообщение с предупреждением о необходимости очистки воздушного фильтра, немедленно очистите фильтр.

Установка крышки объектива

Для установки на объектив расположите крышку таким образом, чтобы выемка на ее боковой стороне была совмещена с рычагом трансфокации, как показано на рисунке ниже.

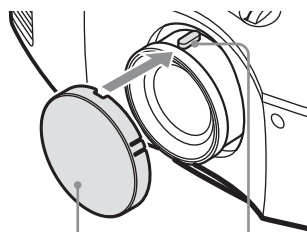

Крышка объектива

Рычаг трансфокации

Очистка и экран проектора

Очистка объектива

Поверхность объектива специально обработана для снижения отражений света. Неправильное проведение обслуживания может привести к ухудшению рабочих характеристик проектора, поэтому необходимо соблюдать следующие правила:

- Аккуратно протрите объектив мягкой тканью, например, специальной чистящей тканью или тканью для очистки стекла.
- Для удаления стойких загрязнений слегка смочите чистящую ткань в воде.
- Никогда не используйте для очистки объектива растворители, такие как спирт, бензин или разбавители для краски, а также кислотные, щелочные или абразивные чистящие средства, или химически обработанную ткань, так как они могут повредить поверхность объектива.

Очистка корпуса

- Чтобы удалить пыль с корпуса проектора, аккуратно протрите его мягкой тканью. Если пыль на корпусе останется, протрите его мягкой тканью, слегка смоченной в разбавленном растворе слабого моющего средства.
- Никогда не используйте жесткие мочалки, щелочные или кислотные очистители, чистящий порошок или растворители, такие как спирт, бензин, разбавитель для краски или инсектициды.
- Использование подобных материалов для очистки или длительный контакт с резиной или винилом может привести к повреждению поверхности экрана и корпуса проектора.

Черные точки и яркие точки (красные, синие или зеленые) на экране

При изготовлении проектора использовались самые современные технологии. Однако на экране можно наблюдать постоянные черные или яркие (красные, синие или зеленые) точки. Это нормальный результат производственного процесса, который не указывает на сбой в работе проектора.

Технические характеристики

Система

Система проецирования	Панель SXRD, 1 объектив, проекционная система
Жидкокристаллическая панель	Панель SXRD размером 0,61 дюйма (15,4 мм), 6 220 880 пикселей (2 073 600 пикселей × 3)
Объектив	Объектив с 1,6-кратным трансфокатором (ручной) Фокусное расстояние: от 18,7 до 29,7 мм Светосила: от F2,52 до F3,02
Лампа	200-ваттная лампа сверхвысокого давления
Размер проецируемого изображения	От 40 до 300 дюймов (от 1016 мм до 7620 мм) (по диагонали)
Допустимые видеосигналы	480/60i, 576/50i, 480/60p, 576/50p, 720/60p, 720/50p, 1080/60i, 1080/50i Следующие настройки доступны только для цифровых сигналов (вход HDMI): 1080/60p, 1080/50p, 1080/24p
Допустимые компьютерные сигналы	Частота строчной развертки fH: от 19 кГц до 72 кГц Частота кадровой развертки fV: от 48 Гц до 92 Гц Максимальное разрешение 1920 × 1080 (только вход HDMI) Более подробная информация приводится в разделе «Предварительно настроенные сигналы» (☞ стр. 81).

Входы

Y Pв/Св Pг/Сг	Компонентный: типа phono Y (сигнал яркости) с синхронизацией: 1 Vp-p ± 2дБ отрицательные синхроимпульсы (согласованная нагрузка 75 Ом) Pв/Св: 0,7 Vp-p ± 2дБ (согласованная нагрузка 75 Ом) Pг/Сг: 0,7 Vp-p ± 2дБ (согласованная нагрузка 75 Ом)
HDMI	Цифровой RGB/Y Св (Pв) Сг (Pг)

INPUT A	15-контактный HD D-sub Аналоговый RGB: R: 0,7 Vp-p ± 2 дБ (согласованная нагрузка 75 Ом) G: 0,7 Vp-p ± 2 дБ (согласованная нагрузка 75 Ом) G с сигналом синхронизации/Y: 1 Vp-p ± 2 дБ синхроимпульсы отрицательные (согласованная нагрузка 75 Ом) B: 0,7 Vp-p ± 2 дБ (согласованная нагрузка 75 Ом) SYNC/HD: Вход синхронизации полного сигнала: Уровень TTL, положительный/отрицательный Вход строчной синхронизации: Уровень TTL, положительный/ отрицательный VD: вход кадровой синхронизации: Уровень TTL, положительный/ отрицательный
3D SYNC	Разъем RJ45
IR IN	Миниатюрное гнездо
REMOTE	RS-232C: 9-контактный D-sub (гнездо)

Общее

Габариты	407,4 мм × 179,2 мм × 463,9 мм (Ш × В × Г)
Масса	Приблизительно 10 кг
Требования к электропитанию	От 100 В до 240 В переменного тока; от 3,0 А до 1,3 А, 50/60 Гц
Потребляемая мощность	Максимальная 300 Вт В режиме ожидания: 8 Вт В режиме ожидания (в экономичном режиме): 0,5 Вт
Диапазон рабочих температур	От 5°C до 35°C
Диапазон рабочей влажности	От 35% до 85% (без конденсации)
Диапазон температур хранения	От -20°C до +60°C
Диапазон влажности хранения	От 10% до 90%

Комплектация проектора

Пульт ДУ	RM-PJ23 (1)
Марганцевые батарейки типа AA (R6)	(2)
Кабель электропитания	(1)
Крышка объектива	(1)
Очки 3D TDG-PJ1	(2) (2)
Пакет для очков 3D	(2)
Зарядный кабель USB (GPHK05-2010-0007/SONY)	(1,2 м) (1)
Руководство по эксплуатации	(1)
Руководство по эксплуатации очков 3D	(1)

Конструкция и технические характеристики могут изменяться без дополнительного уведомления.

Комплектуемые, приобретаемые дополнительно

Лампа проектора	LMP-H202 (для замены)
Кронштейн для крепления проектора на потолке	PSS-H10
Очки 3D	TDG-PJ1
Передатчик 3D Sync	TMR-PJ2

Предварительно настроенные сигналы

В приведенной ниже таблице показаны сигналы и форматы видеосигнала, которые можно использовать с данным проектором.

Если на вход проектора подается какой-либо сигнал, не указанный в таблице ниже, изображение может демонстрироваться неправильно.

Номер ячейки памяти	Предварительно настроенный сигнал (разрешение)		fH (кГц)	fV (Гц)	Синхронизация	Размер по горизонтали
3	480/60i	480/60i (720 × 480i)	15.734	59.940	SonG/Y или composite sync	—
4	576/50i	576/50i (720 × 576i)	15.625	50.000	SonG/Y или composite sync /composite video	—
5	480/60p	480/60p (Progressive NTSC) (720 × 480p)	31.470	60.000	SonG/Y	—
6	576/50p	576/50p (Progressive PAL) (720 × 576p)	31.250	50.000	SonG/Y	—
7	1080/60i	1035/60i (1920 × 1035i) 1080/60i (1920 × 1080i)	33.750	60.000	SonG/Y	—
8	1080/50i	1080/50i (1920 × 1080i)	28.130	50.000	SonG/Y	—
10	720/60p	720/60p (1280 × 720p)	45.000	60.000	SonG/Y	—
11	720/50p	720/50p (1280 × 720p)	37.500	50.000	SonG/Y	—
12	1080/60p	1080/60p (1920 × 1080p)	67.500	60.000	—	—
13	1080/50p	1080/50p (1920 × 1080p)	56.260	50.000	—	—
14	1080/24p	1080/24p (1920 × 1080p)	26.973	23.976	—	—
18	720/60p (Frame packing)	720/60p (1280 × 720p)	90.000	60.000	—	—
19	720/50p (Frame packing)	720/50p (1280 × 720p)	75.000	50.000	—	—
20	1080/24p (Frame packing)	1080/24p (1920 × 1080p)	53.946	23.976	—	—

Другое

Номер ячейки памяти	Предварительно настроенный сигнал (разрешение)		fH (кГц)	fV (Гц)	Синхронизация	Размер по горизонтали
26	640 × 480	VESA 60	31.469	59.940	H-neg, V-neg	800
28		VESA 72	37.861	72.809	H-neg, V-neg	832
29		VESA 75 (IBM M3)	37.500	75.000	H-neg, V-neg	840
30		VESA 85 (IBM M4)	43.269	85.008	H-neg, V-neg	832
31	800 × 600	VESA 56	35.156	56.250	H-pos, V-pos	1024
32		VESA 60	37.879	60.317	H-pos, V-pos	1056
33		VESA 72	48.077	72.188	H-pos, V-pos	1040
34		VESA 75 (IBM M5)	46.875	75.000	H-pos, V-pos	1056
35		VESA 85	53.674	85.061	H-pos, V-pos	1048
37	1024 × 768	VESA 60	48.363	60.004	H-neg, V-neg	1344
38		VESA 70	56.476	70.069	H-neg, V-neg	1328
39		VESA 75	60.023	75.029	H-pos, V-pos	1312
45	1280 × 960	VESA 60	60.000	60.000	H-pos, V-pos	1800
47	1280 × 1024	VESA 60	63.974	60.013	H-pos, V-pos	1696
50	1400 × 1050	SXGA +	65.317	59.978	H-neg, V-pos	1864
55	1280 × 768	1280 × 768/60	47.776	59.870	H-neg, V-pos	1664
56	1280 × 720	1280 × 720/60	44.772	59.855	H-neg, V-pos	1664

Номера предварительно настроенной памяти для каждого входного сигнала

Аналоговый сигнал

Сигнал	Номер ячейки памяти предварительной настройки
Компонентный сигнал (разъемы Y Pв/Св P _R /C _R)	С 3 по 8, 10, 11
Компьютерный сигнал (разъем INPUT A)	26, с 28 по 35, с 37 по 39, 55, 56

Цифровой сигнал

Сигнал	Номер ячейки памяти предварительной настройки
Компонентный сигнал (разъемы HDMI 1, 2)	С 3 по 8, с 10 по 14, с 18 по 20
Сигнал Video GBR (разъемы HDMI 1, 2)	С 3 по 8, с 10 по 14, с 18 по 20
Компьютерный сигнал (разъемы HDMI 1, 2)	С 10 по 13*, 26, 32, 37, 45, 47, 50, 55

* Некоторые подаваемые с компьютеров цифровые входные сигналы могут демонстрироваться с номером ячейки памяти компонентного сигнала или сигнала Video GBR.

Входные сигналы и регулируемые/настраиваемые параметры

В зависимости от входного сигнала некоторые параметры меню не могут быть настроены. Такие параметры указаны в следующих таблицах. Неизменяемые параметры не отображаются в меню.

Меню Picture (изображение)

Параметр	Входной сигнал		
	Компонентный сигнал	Сигнал Video GBR	Компьютерный сигнал
Reality Creation	●	●	–
Advanced Iris	●	●	●
Lamp Control	●	●	●
Motion Enhancer	●	●	–
Contrast	●	●	●
Brightness	●	●	●
Color	●	●	–
Hue	●	●	–
Color Temp.	●	●	●
Sharpness	●	●	–
NR	●	●	–
MPEG NR	●	●	●
Film Mode	● (кроме ячейки памяти предварительной настройки 14)	● (кроме ячейки памяти предварительной настройки 14)	–
Contrast Enhancer	●	●	–
Gamma Correction *1	●	●	●
x.v.Color	●	–	–
Color Space	●	●	●
RCP	●	●	●

- : Доступно/можно настраивать.
 – : Недоступно/невозможно настроить.

Меню Screen (экран)

Параметр	Входной сигнал		
	Компонентный сигнал	Сигнал Video GBR	Компьютерный сигнал
Aspect	●	●	● *3
Over Scan	●	●	—
Screen Area *2	● (только ячейки памяти предварительной настройки 7, 8, 12, 13, 14)	● (только ячейки памяти предварительной настройки 7, 8, 12, 13, 14)	—
V Center *4	●	●	—
Vertical Size *4	●	●	—
APA	—	—	● *5
Phase	—	—	● *5
Pitch	—	—	● *5
Shift	● *5	● *5	●

● : Доступно/можно настраивать.

— : Недоступно/невозможно настроить.

*1: Параметр можно использовать, только когда для параметра x.v.Color установлена настройка Off (отключить).



*2: Данный параметр можно использовать, только когда в меню Screen  для параметра Over Scan установлена настройка On (включить), а для параметра Aspect установлена настройка Normal (нормальный).

*3: Если входной сигнал подается с компьютера, данную настройку невозможно использовать, если формат изображения 16:9 или шире (фиксируется настройка Normal).

*4: Данный параметр можно использовать только, когда для параметра Aspect выбрана настройка Zoom.

*5: Данный параметр можно использовать только для аналогового сигнала.

Примечание

Если для соединения используются, такие кабели как HDMI и др., найдите тип сигнала в меню Information  ( стр. 65) и таблице для цифровых сигналов ( стр. 82) и проверьте, какие параметры доступны для настройки.

Совместимые сигналы 3D

Проектор позволяет воспроизводить сигналы 3D следующих типов.

Разрешение	Формат сигнала 3D
720/60, 50P, 1080/24P	Формат Side-by-Side
	Формат Over-Under*
	Frame packing*
1080/60, 50i	Формат Side-by-Side*
1080/60, 50P	Формат Side-by-Side
	Формат Over-Under

*: Обязательный формат 3D стандартов HDMI.

Сигналы 3D и регулируемые/настраиваемые параметры

В зависимости от сигналов 3D некоторые параметры меню не могут быть отрегулированы/настроены. Неизменяемые параметры не отображаются в меню. Такие параметры указаны в следующих таблицах.

Параметр	Сигналы 3D			
	720/60, 50P	1080/60, 50i	1080/24P	1080/60, 50P
Advanced Iris	–	–	–	–
Lamp Control	– (фиксированная установка High)	– (фиксированная установка High)	– (фиксированная установка High)	– (фиксированная установка High)
Film Projection *	–	–	–	–
Motion Enhancer	–	–	●	–
NR	–	–	–	–
Film Mode	–	–	–	–
x.v.Color	–	–	● (только компо- нентный сигнал)	–
Over Scan	–	–	–	–
Screen Area	– (фиксированная установка Full)	– (фиксированная установка Full)	– (фиксированная установка Full)	– (фиксированная установка Full)
V Keystone	– (фиксированная установка 0)	– (фиксированная установка 0)	●	– (фиксированная установка 0)

●: Доступно/можно настраивать.

–: Недоступно/невозможно настроить.

*: Данную настройку можно сделать для 2D.

Другое

Когда на проекторе настроено преобразование видеосигнала из изображения 2D в изображение 3D, некоторые параметры в меню могут быть недоступны для регулировки/настройки, в зависимости от настроек опции 3D Format в меню Function . Неизменяемые параметры не отображаются в меню. Такие параметры указаны в следующих таблицах.

Параметр	Формат 3D		
	Over-Under	Side-by-Side	Simulated 3D
Advanced Iris	–	–	–
Lamp Control	–	–	–
Film Projection	–	–	–
Motion Enhancer	● (только ячейка памяти предварительной настройки 14)	● (только ячейка памяти предварительной настройки 14)	●
NR	–	–	●
MPEG NR	●	●	●
Film Mode	–	–	–
x.v.Color	● (только ячейка памяти предварительной настройки 14)	● (только ячейка памяти предварительной настройки 14)	●
Over Scan	–	–	–
Screen Area	–	–	–
V Keystone	● (только ячейка памяти предварительной настройки 14)	–	–

Формат изображения

Доступные форматы изображения зависят от типа входного сигнала или формата 3D. Подробная информация приводится в таблицах ниже. Недоступные настройки не будут показаны в меню.

2D

Допустимые сигналы	1920 × 1080 1280 × 720	720 × 480 720 × 576	1280 × 720	Другие
Номер ячейки памяти предварительной настройки (☞ стр. 81)	7, 8, от 10 до 14	от 3 до 6	56	26, от 28 до 35, от 37 до 39, 55
Normal	●	●	● *1	●
Full	—	—	—	●
V Stretch	●	●	—	—
Squeeze	●	●	—	—
Stretch	—	●	—	—
Zoom	—	●	—	—
Wide Zoom	●	●	—	—

*1: Не показано в меню, так как настройка зафиксирована как Normal.

3D

Допустимые сигналы	1920 × 1080, 1280 × 720			
	Side-by-Side	Over-Under	Frame packing	Simulated 3D
Номер ячейки памяти предварительной настройки (☞ стр. 81)	7, 8, от 10 до 14	от 10 до 14	от 18 до 20	7, 8, от 10 до 14
Normal	●	●	●	●
Full	—	—	—	—
V Stretch	—	—	—	●
Squeeze	●	●	●	●
Stretch	—	—	—	—
Zoom	—	—	—	—
Wide Zoom	—	—	—	●

Условия сохранения регулируемых/настраиваемых параметров

Каждый регулируемый/настраиваемый параметр можно индивидуально сохранять для каждого входа проектора, демонстрируемого изображения (2D/3D) или предварительного настроенного сигнала. Более подробная информация приводится в таблицах ниже.

Номера ячеек памяти предварительной настройки для каждого из входных сигналов

Вход	Номера ячеек памяти предварительной настройки
Input-A	26, с 28 по 35, с 37 по 39, 55, 56
Component	С 3 по 8, 10, 11
HDMI 1 (2D)	С 3 по 8, с 10 по 14, с 18 по 20, 26, 32, 37, 45, 47, 50, 55
HDMI 2 (2D)	
HDMI 1 (3D)	7, 8, с 10 по 14, с 18 по 20
HDMI 2 (3D)	

Меню Picture (изображение)

Параметр	Условия сохранения	
Calib. Preset (предварительные настройки калибровки)	Для каждого входного разъема и предварительно настроенного сигнала	
Reset (сброс)		
Reality Creation (создание реальности)		
Advanced Iris (усовершенствованная диафрагма)		
Lamp Control (управление лампой)		
Film Projection (проецирование кинофильма)		
Motion Enhancer (улучшение воспроизведения движения)		
Contrast (контрастность)		
Brightness (яркость)		
Color (насыщенность цвета)		
Hue (цветовой тон)		
Color Temp. (температура цвета)		
D93 – D55		
Custom 1-5		
Gain R (усиление красного)		Для каждого Color Temp, Custom 1-5
Gain G (усиление зеленого)		
Gain B (усиление синего)		
Bias R (смещение красного)		
Bias G (смещение зеленого)		
Bias B (смещение синего)		

Параметр	Условия сохранения
Sharpness (резкость)	Для каждого входного разъема, демонстрируемого изображения (2D/3D) и Calib. Preset
NR (шумопонижение)	
MPEG NR (шумопонижение MPEG)	
Film Mode (режим кинофильма)	
Contrast Enhancer (улучшение контрастности)	
Gamma Correction (гамма-коррекция)	
x.v.Color	
Color Space (цветовое пространство)	

Меню Advanced Picture (дополнительные настройки изображения)

Параметр	Условия сохранения
RCP: Position (позиция)	Для каждой настройки RCP User 1-3
RCP: Range (диапазон)	
RCP: Color (насыщенность цвета)	
RCP: Hue (оттенок цвета)	
RCP: Brightness (яркость)	

Меню Screen (экран)

Параметр	Условия сохранения
Over Scan (забегание развертки)	Для каждого входного разъема и предварительно настроенного сигнала
V Center (центрирование по вертикали)	Для каждого входного разъема
Vertical Size (размер по вертикали)	Для каждого входного разъема
Adjust Signal: Phase (регулировка сигнала: фаза) (Аналоговый компьютерный сигнал)	Для каждого входного разъема и предварительно настроенного сигнала
Adjust Signal: Pitch (регулировка сигнала: горизонтальный размер) (Аналоговый компьютерный сигнал)	Для каждого входного разъема и предварительно настроенного сигнала
Adjust Signal: Shift (регулировка сигнала: сдвиг) (Все аналоговые сигналы)	Для каждого входного разъема и предварительно настроенного сигнала

Закрепление проектора на потолке

Для закрепления проектора на потолке используется специальный кронштейн PSS-H10 Projector Suspension Support. Рабочее расстояние для закрепления на потолке показано ниже.

- L' : Расстояние между экраном и установочным отверстием на той стороне крепежного узла, который крепится к потолку (на передней стороне)
- y' : Расстояние между потолком и центром экрана, при котором изображение не блокируется или не обрезается

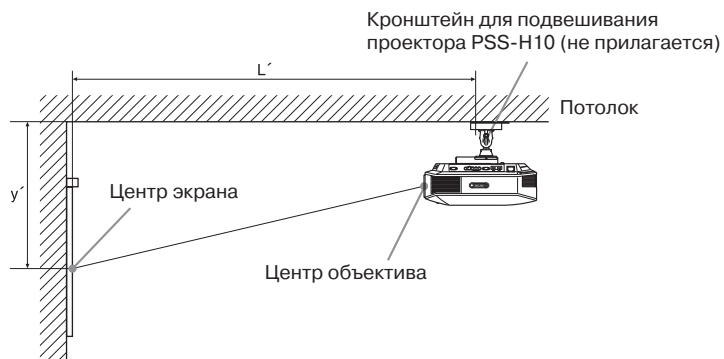

Если используется экран, размеры которого соответствуют формату изображения 16:9

Размер экрана SS (дюйм)		40	60	80	100	120	150	200	250	300
(мм)		1016	1524	2032	2540	3048	3810	5080	6350	7620
L'	(минимальное)	1385 (54 ⁵ / ₈)	2008 (79 ¹ / ₈)	2632 (103 ⁵ / ₈)	3256 (128 ¹ / ₄)	3879 (152 ³ / ₄)	4814 (189 ⁵ / ₈)	6373 (251)	7932 (312 ³ / ₈)	9491 (373 ³ / ₄)
	(максимальное)	2013 (79 ³ / ₈)	2955 (116 ³ / ₈)	3896 (153 ¹ / ₂)	4837 (190 ¹ / ₂)	5779 (227 ¹ / ₂)	7190 (283 ¹ / ₈)	9544 (375 ³ / ₄)	11897 (468 ¹ / ₂)	14250 (561 ¹ / ₈)
y'	(минимальное)	249 (9 ⁷ / ₈)	374 (14 ³ / ₄)	498 (19 ⁵ / ₈)	623 (24 ⁵ / ₈)	747 (29 ¹ / ₂)	934 (36 ⁷ / ₈)	1245 (49 ¹ / ₈)	1557 (61 ³ / ₈)	1868 (73 ⁵ / ₈)
	(максимальное)	622 (24 ¹ / ₂)	799 (31 ¹ / ₂)	976 (38 ¹ / ₂)	1153 (45 ¹ / ₂)	1329 (52 ³ / ₈)	1595 (62 ⁷ / ₈)	2037 (80 ¹ / ₄)	2479 (97 ⁵ / ₈)	2921 (115)

Единицы измерения: мм (дюймы)

Для расчета позиции установки

$$L' \text{ (минимальное)} = 31,1781 (1 \frac{1}{4}) \times SS + 137,7 (5 \frac{1}{2})$$

$$L' \text{ (максимальное)} = 47,0644 (1 \frac{7}{8}) \times SS + 130,8 (5 \frac{1}{4})$$

$$y' \text{ (минимальное)} = 6,2263 (1 \frac{1}{4}) \times SS$$

$$y' \text{ (максимальное)} = 8,8414 (3 \frac{3}{8}) \times SS + 268,5 (10 \frac{5}{8})$$

Если используется экран, размеры которого соответствуют формату изображения 4:3

Размер экрана SS (дюйм)		40	60	80	100	120	150	200	250	300
(мм)		1016	1524	2032	2540	3048	3810	5080	6350	7620
L'	(минимальное)	1664 (65 ⁵ / ₈)	2427 (95 ⁵ / ₈)	3190 (125 ⁵ / ₈)	3953 (155 ³ / ₄)	4717 (185 ³ / ₄)	5861 (230 ⁷ / ₈)	7769 (305 ⁷ / ₈)	9677 (381)	11585 (456 ¹ / ₈)
	(максимальное)	2435 (95 ⁷ / ₈)	3587 (141 ¹ / ₄)	4739 (186 ⁵ / ₈)	5891 (232)	7043 (277 ³ / ₈)	8771 (345 ³ / ₈)	11651 (458 ³ / ₄)	14531 (572 ¹ / ₈)	17411 (685 ¹ / ₂)
y'	(минимальное)	305 (12)	457 (18)	610 (24)	762 (30)	914 (36)	1143 (45)	1524 (60)	1905 (75)	2286 (90)
	(максимальное)	701 (27 ⁵ / ₈)	918 (36 ¹ / ₄)	1134 (44 ³ / ₄)	1351 (53 ¹ / ₄)	1567 (61 ³ / ₄)	1892 (74 ¹ / ₂)	2433 (95 ⁷ / ₈)	2974 (117 ¹ / ₈)	3515 (138 ³ / ₈)

Единицы измерения: мм (дюймы)

Для расчета позиции установки

$$L' \text{ (минимальное)} = 38,1569 (1 \frac{1}{2}) \times SS + 137,7 (5 \frac{1}{2})$$

$$L' \text{ (максимальное)} = 57,5992 (2 \frac{3}{8}) \times SS + 130,8 (5 \frac{1}{4})$$

$$y' \text{ (минимальное)} = 7,62 (3 \frac{3}{8}) \times SS$$

$$y' \text{ (максимальное)} = 10,8204 (1 \frac{1}{2}) \times SS + 268,5 (10 \frac{5}{8})$$

Закрепление кронштейна для подвешивания проектора PSS-H10

Подробная информация по креплению проектора на потолке приводится в «Руководстве по установке PSS-H10 для дилеров». По вопросам установки обязательно проконсультируйтесь с квалифицированным специалистом Sony.

Ниже приводятся размеры, которые понадобятся для крепления проектора на потолке с использованием кронштейна PSS-H10.

Внимание!

Не закрепляйте проектор на потолке и не перемещайте его самостоятельно. Обязательно проконсультируйтесь с квалифицированным специалистом компании Sony (за дополнительную плату).

Для дилеров

Для крепления проектора на потолке используйте кронштейн Sony PSS-H10 Projector Suspension Support. Для предотвращения падения проектора используйте страховочный тросик и другие средства.

Подробная информация приводится в руководстве по установке проектора с помощью PSS-H10 для дилеров.

Вид сверху

Устанавливайте проектор таким образом, чтобы центр объектива был параллелен центру экрана.

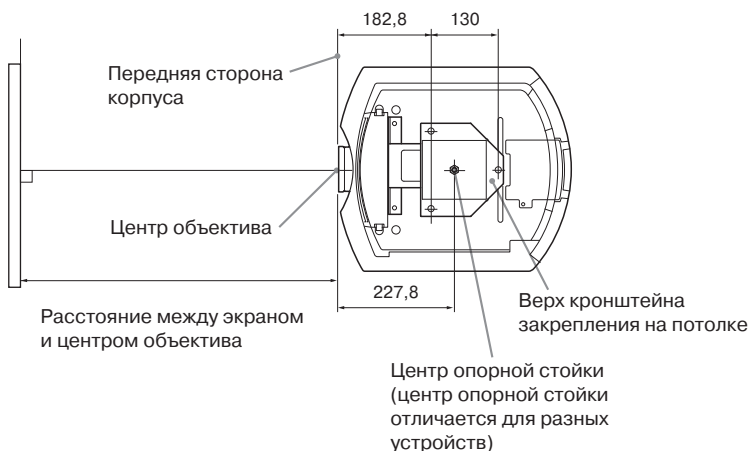

Вид спереди

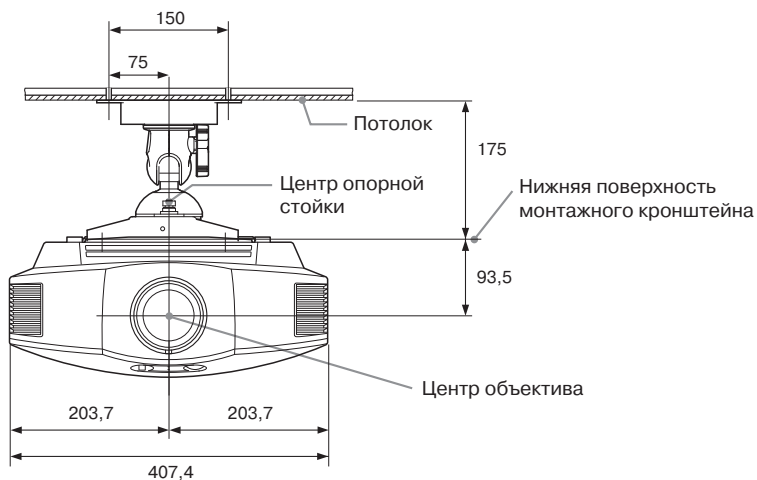

Вид сбоку

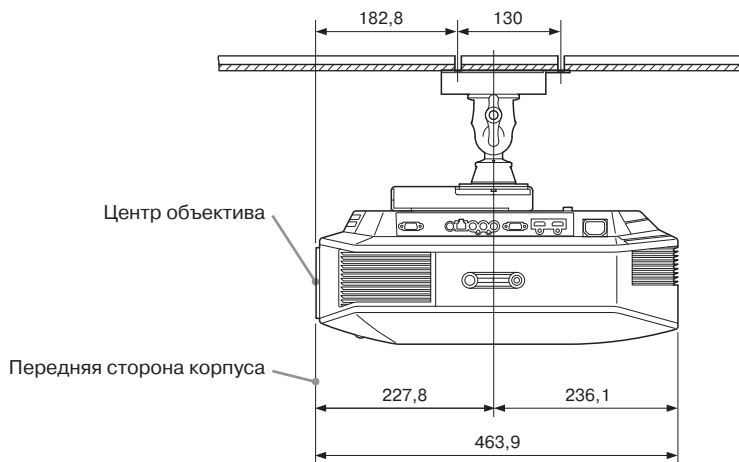

Алфавитный указатель

Цифры

3D Settings (настройки 3D)	
2D-3D Display Sel.....	59
3D Depth Adjust.....	60
3D Format.....	59
3D Glasses Bright.....	60
Simulated 3D Effect.....	60

В

Восстановление настроек по умолчанию	
Восстановление настроек.....	48
Восстанавливаемые параметры.....	48
Выбор языка меню.....	29

Д

Допустимые сигналы 3D.....	85
----------------------------	----

К

Комплектация проектора.....	11
-----------------------------	----

М

Меню

Advanced Picture (дополнительные настройки изображения).....	54
Function (функции).....	59
Information (информация).....	65
Installation (установка).....	63
Picture (изображение).....	49
Screen (экран).....	55
Setup (настройка).....	57
Меры безопасности.....	7

О

Очки 3D

Использование очков 3D.....	37
Рабочее расстояние очков 3D.....	38

П

Память предварительной настройки.....	66
Передняя ножка (регулируемая).....	24
Поиск и устранение неисправностей.....	69
Пульт ДУ	
Расположение элементов управления.....	10
Установка батареек.....	11

Р

Расположение элементов управления	
Задняя/нижняя сторона.....	9
Передняя/правая сторона.....	8
Регулировка	
Качества изображения.....	42
Позиции изображения.....	20
Режим ожидания.....	57

С

Соединение с

Видеовоспроизводящим оборудованием.....	25
Компьютером.....	27
Передатчиком 3D Sync.....	28
Сообщения	
Внимание.....	74
Предупреждение.....	73

Т

Технические характеристики.....	79
---------------------------------	----

У

Установка на потолке.....	90
---------------------------	----

А

Adjust Signal (настроить сигнал)

APA.....	56
Phase.....	56
Pitch.....	56
Shift.....	56
Advanced Iris (усовершенствованная диафрагма).....	50
Aspect (формат изображения)	
Full.....	35, 55
Normal.....	34, 35, 55
Squeeze.....	35, 55
V Stretch.....	34, 55
Wide Zoom.....	33, 55
Zoom.....	33, 55
Auto Input Search (автоматический поиск входа).....	61

В

Background (фон).....	61
Blanking (гашение).....	63
Brightness (яркость).....	51

C		M	
Calib. Preset		Motion Enhancer (улучшение изображения движения)	50
Bright Cinema	49	Motionflow (улучшение воспроизведения движения).....	50
Bright TV.....	49	MPEG NR (шумопонижение MPEG)	52
Cinema Film 1	49	N	
Cinema Film 2	49	NR (шумопонижение)	52
Game.....	49	O	
Photo.....	49	Over Scan (забегание развертки)	56
Reference.....	49	P	
TV	49	Panel Alignment (настройка панели)	64
User.....	49	Power Saving (экономия энергии)	58
Cinema Black Pro (регулировка черного).....	50	Preset Mode (предварительно настроенный режим)	
Color (насыщенность цвета).....	51	BRT CINE	40
Color Space (цветовое пространство) ...	53	BRT TV	40
Color Temp. (температура цвета)	51	CINEMA FILM 1	40
Contrast (контрастность)	51	CINEMA FILM 2	40
Contrast Enhancer (улучшение контрастности)	52	GAME.....	40
Cooling Setting (настройка охлаждения)	57	PHOTO	40
E		REF.....	40
Expert Setting (экспертная настройка)	52	TV	40
F		USER.....	40
fH	65	Preset Signals (предварительно настроенные сигналы).....	81
Film Mode (режим кинофильма)	52	R	
Film Projection (проецирование кинофильма)	50	RCP	54
fV	65	Reality Creation (создание реальности).....	50
G		S	
Gamma Correction (гамма-коррекция)	52	Screen Area (область экрана).....	56
H		Settings Lock (блокировка настроек)	61
HDMI.....	25	Sharpness (резкость)	51
HDMI Dynamic Range (динамический диапазон HDMI)	61	Status (состояние).....	57
HDMI Setting (настройка HDMI).....	60	V	
Hue (цветовой тон).....	51	V Keystone (трапецеидальное искажение по вертикали).....	63
I		X	
Image Flip (переворот изображения)	63	x.v.Color.....	53, 68
ImageDirector3	41, 52		
L			
Lamp Control (управление лампой)	50		
Lamp Setting (настройка лампы).....	58		
Lamp Timer (таймер лампы).....	65		
Language (язык)	57		

<http://www.sonybiz.ru>

Sony Corporation

Printed in Russia